

Maeve™ Roscoe™ Base™

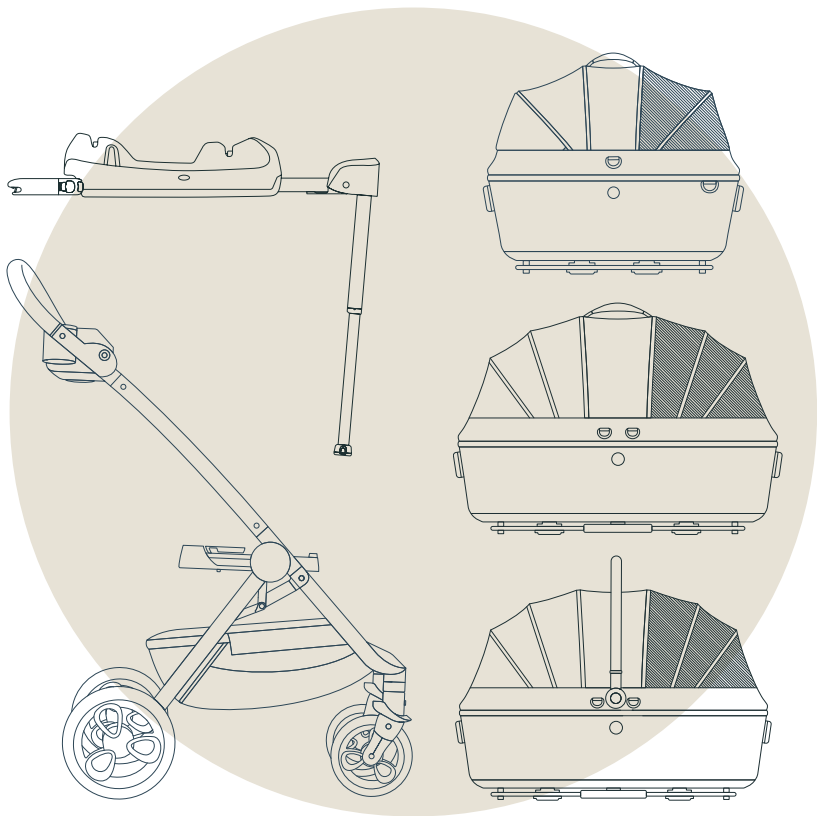

TAVO

Go
Anywhere,
Together.

THANK YOU

You've just purchased a Tavo product, and you can be sure that your pet is getting the best there is. Our products are expertly engineered for safety, with luxury fabrics and sophisticated style. Whatever made you fall in love with Tavo, rest assured your adventures with your pet will be easier from now on, freeing you to enjoy more happy family moments together.

TAVO

重要!

請妥善保存本說明書以備不時之需! 使用產品前請仔細閱讀說明書，並妥善保存說明書以便日後參考。

目錄

產品資訊	6
保固條件	6
進口商資訊	7
寵物適用範圍	7
警告	8
產品組件及各部位名稱 (請依產品型號對應參閱)	10
使用寵物保護裝置	18
組裝推車	24
安裝底座	28
寵物保護裝置使用模式	30
維護與保養	32

產品資訊

產品型號： _____

生產日期： _____

保固條件

保固始於產品購買日，相關保固資訊，詳見官網：

www.tavopets.com

我們提供維修服務，但不提供產品退換。保固期限不會因零件更換或維修而延長。Tavo有權利針對產品進行改善設計，此前製造的產品則無更換義務。

進口商資訊

進 口 商	巧兒宜國際股份有限公司
地 址	台北市內湖區瑞光路431號2樓
電 話	02-27973000
統一編號	52603333

寵物適用範圍

最大乘載為15.9公斤以下的寵物。

請依以下產品重量限制乘載寵物：

Maeve™ (型號:T10003&T10002)：12 公斤以下

Maeve™ (型號:T10001A&T10008A)：13.6公斤以下

Maeve™ (型號:T10001B&T10008B)：15.9 公斤以下

Roscoe™ 推車：適用以上產品

Base™ 底座：適用以上Maeve™系列產品



不遵守這些警告和說明可能會導致嚴重受傷或死亡。

！寵物保護裝置只能安裝在專屬底座或專屬推車上。

！切勿將此產品用在孩童上。

！請勿乘載超過適用範圍重量的寵物。

！安裝於車輛裡使用時，請勿裝載一隻以上的寵物。

！如果在推車上或家中使用超過一隻寵物，寵物的總重量不得超過總承載重量限制。

！請勿在車輛裡單獨使用，需安裝在專屬底座上使用。

！請勿將未固定住的寵物保護裝置或專用底座留在車內，以免緊急剎車時，傷害到其他乘客。

！本寵物保護裝置若於意外中遭受劇烈撞擊後，不可繼續使用，應立即更換。意外可能導致寵物保護裝置產生潛在危險。

！在汽車行進中請勿使用寵物安全扣帶。

！當在車輛中使用寵物保護裝置時，頂篷必須固定，且側撞防護罩必須安裝於靠近車門的一側。

！在無人照料下，不得讓寵物單獨留在寵物保護裝置內。

！Tavo 對於您寵物造成的任何損壞不承擔任何責任。

！此寵物保護裝置不適用於飛機上。

！請勿擅自改造或使用其他廠商生產的零件來配合本寵物保護裝置，會對寵物造成危險。

！僅使用 Tavo 原廠零件和配件。

！使用時請遠離火源、高溫、水池或電源之附近範圍。

！請定期檢查以確保所有部件正常運作且未損壞或破損。有關零件更換或維修問題，請向進口商諮詢。

產品組件及各部位名稱

組裝前請確認所有部件已經齊全，如有遺漏，請與進口商聯繫。本產品無需工具進行組裝。

*因產品型號的不同，並非所有產品均附以下配件。

Maeve™(型號:T10003)：

- 1 手把
- 2 頂篷
- 3 遮陽篷拉鍊
- 4 側撞防護安裝扣環
- 5 磁吸扣
- 6 頂篷釋鎖鈕
- 7 背帶扣環
- 8 內襯布套(x2)*
- 9 座墊襯(含座墊)(x2)*
- 10 頂篷卡槽
- 11 安全扣環
- 12 側撞防護罩(SIP)
- 13 側撞防護罩安裝扣
- 14 頂篷安裝扣
- 15 安全扣帶(x2)
- 16 肩背帶

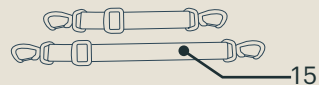
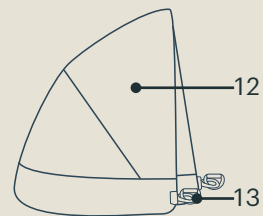
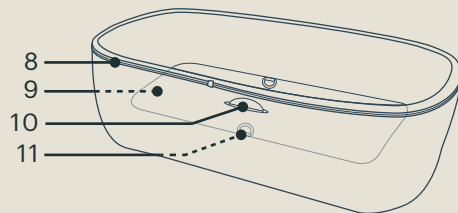
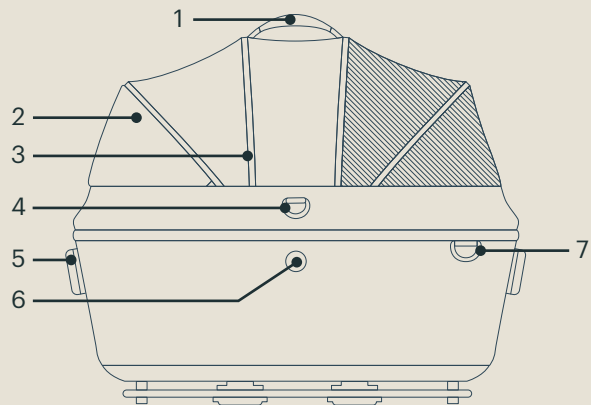

Maeve™ (型號:TI0001&TI0002&TI0008) :

- 1 手把
- 2 頂篷
- 3 遮陽篷拉鍊
- 4 側撞防護安裝扣環
- 5 磁吸扣
- 6 頂篷釋鎖鈕
- 7 收納袋
- 8 側邊手提
- 9 內襯布套(x2)*
- 10 座墊襯(含座墊)(x2)*
- 11 頂篷卡槽
- 12 安全扣環
- 13 側撞防護罩(SIP)
- 14 側撞防護罩安裝扣
- 15 頂篷安裝扣
- 16 安全扣帶 (x2)
- 17 手把調整鈕

Maeve™ M Flex

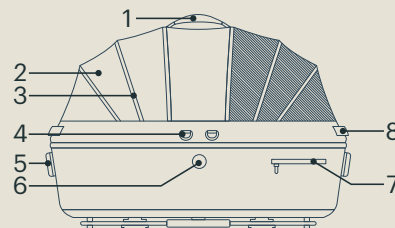

Maeve™ M Rigid

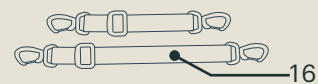
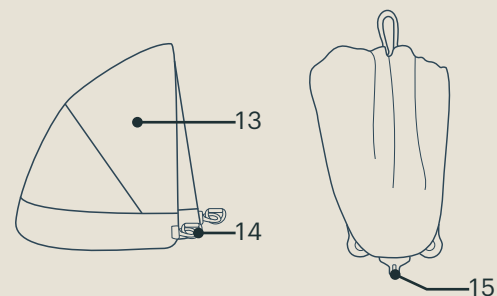
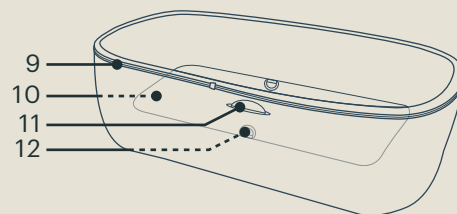
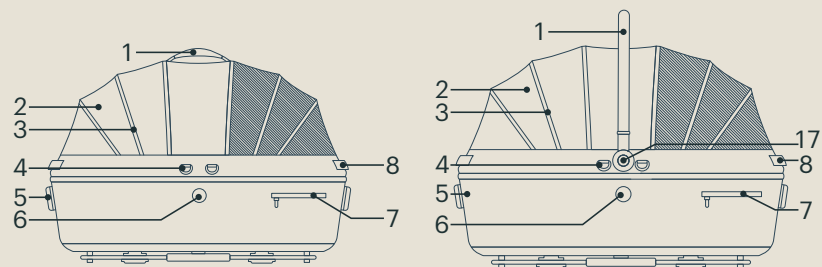

Base™ :

- 1 ISOFIX連接器
- 2 底座安裝指示器
- 3 支撐腳調整按鈕
- 4 支撐腳
- 5 支撐腳指示器
- 6 底座釋鎖按鈕
- 7 底座調節按鈕
- 8 ISOFIX第二道釋鎖鈕-左/右 (附指示燈)
- 9 ISOFIX釋鎖鈕
- 10 ISOFIX導向器

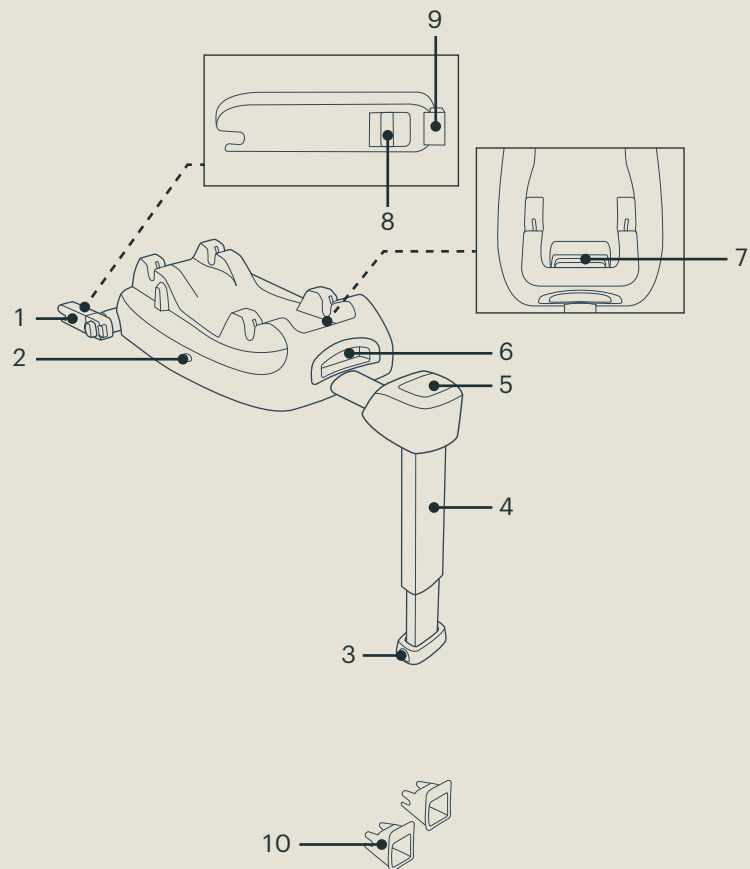

Roscoe™ :

- 1 車手
- 2 置物盒
- 3 剎車踏板
- 4 後輪 (×2)
- 5 置物籃
- 6 前輪 (×2)
- 7 前輪定向鎖
- 8 座椅釋鎖按鈕
- 9 置物盒卡榫
- 10 收合按鈕
- 11 安全鎖

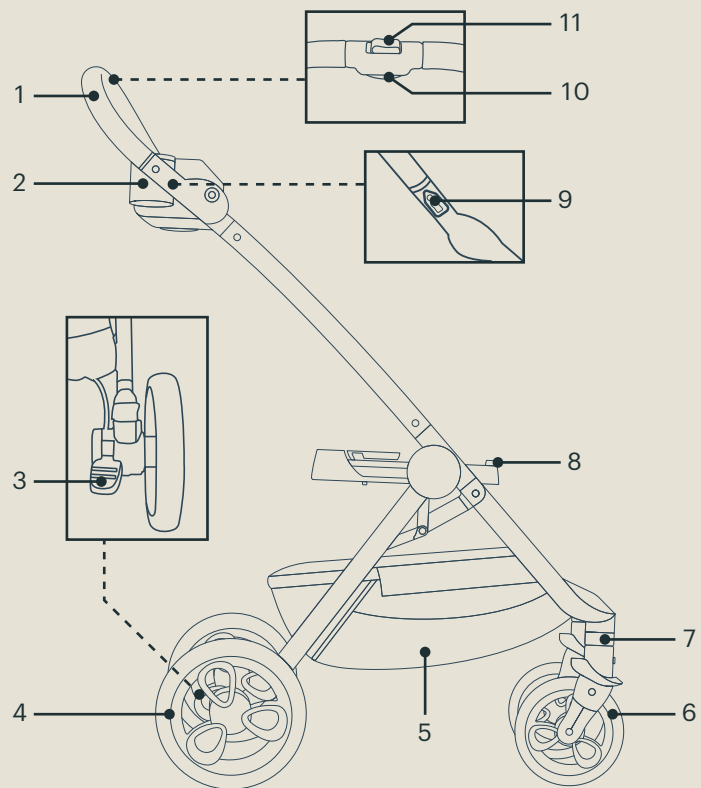

使用寵物保護裝置

(Maeve™)

座墊

⚠ 寵物保護裝置中只能使用一張座墊。

- 1 將座墊放入寵物保護裝置中，接縫處朝下。座墊應放置平整。
- 2 若要清潔座布套，請打開接縫處，並抽出座墊套裡的硬板，即可清潔。

頂篷

- 3 安裝頂篷，請將頂篷安裝扣滑入寵物保護裝置兩側的頂篷卡槽中，聽到“咔嚓”一聲表示已安裝完整。輕拉起頂篷以確保其安裝完全。
- 4 兩邊皆可開合或收起頂篷。
- 5 打開遮陽篷的天窗，可以保持寵物保護裝置內通風。
- 6 移除頂篷，請按下兩側的頂篷釋鎖鈕(1)，並將頂篷上拉(2)，即可移除

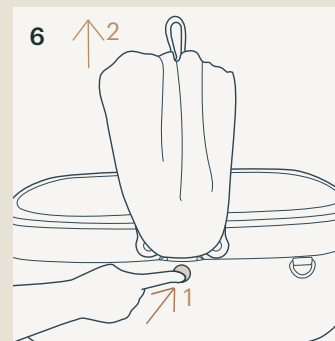
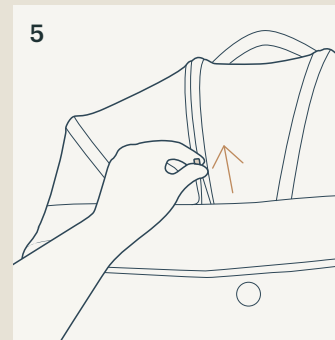
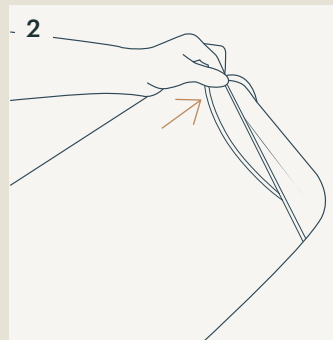
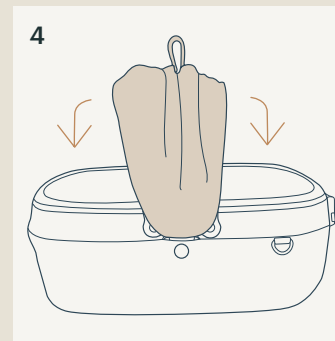
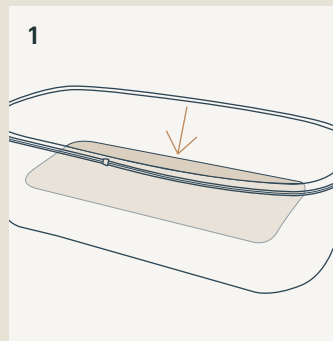

移除座布套

- 1 拆下頂篷(第19頁)，然後拉開拉鍊卸除寵物保護裝置的座布套。

安裝座布套

- 2 反向操作即可組裝座布。

⚠ 切勿使用未附有座布套的寵物保護裝置。

磁吸扣

- 3 將磁吸扣連接到寵物保護裝置兩側的扣環上。聽到“咔嗒”一聲表示已安裝到位。輕拉動扣環已確認安裝完整。
- 4 解鎖磁吸扣，請按壓兩側的按鈕，即可解鎖。
- 5 磁吸扣不使用時，可收納，以避免妨礙操作。

收納：可轉向上收納或收於側把手內。

肩背帶

MAEVE™(型號:T10003)：

- 6 請將肩背帶扣於寵物保護裝置兩端的扣環。可根據需求拉長或縮短。

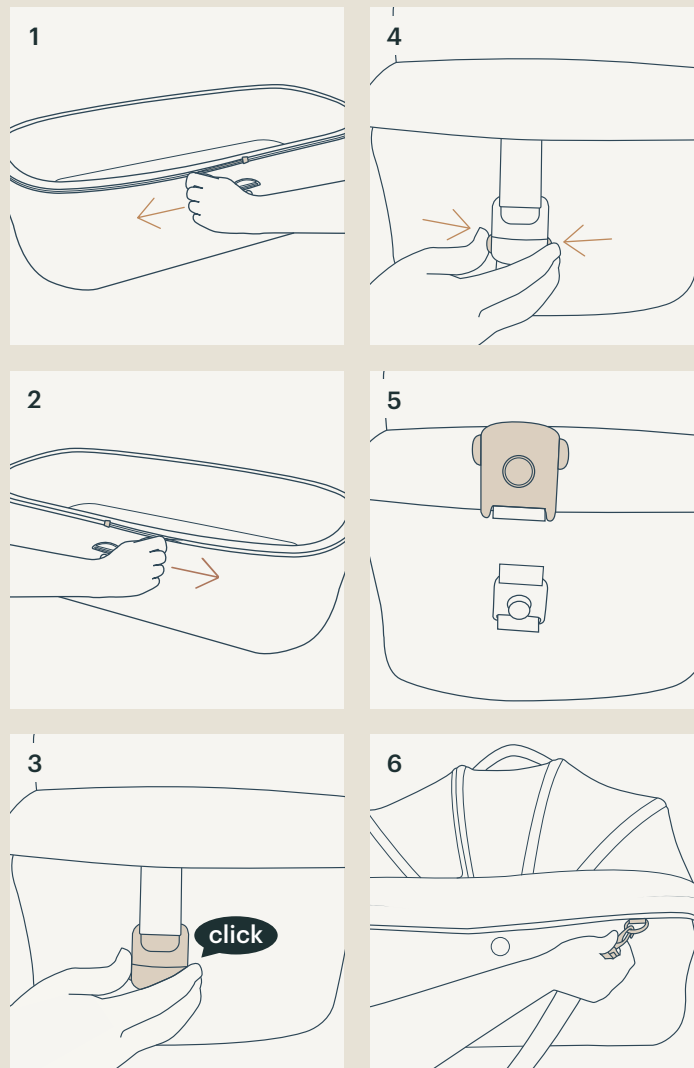

手把

適用於(型號:TI0003 &TI0002)

- 1 握住上方手把即可提起(1)。

適用於(型號:TI0001&TI0008)

- 2 調整手把，請按壓兩側手把調整鈕兩側即可調整。聽到“咔嚓”一聲表示已安裝到位。

⚠ 使用於車輛中時，手把必須處於垂直。

⚠ 當寵物放在寵物保護裝置裡並搬運時，請確保磁吸扣處於鎖定狀態。

口袋

適用於(型號:TI0001&TI0002&TI0008)

- 3 拉開拉鍊，可輕鬆存放小物件。

側撞防護罩(SIP)

- 4 側撞防護罩扣環卡於兩側的卡榫中。並與底部邊緣對齊，如虛線所示。

⚠ 建議將側撞防護罩安裝在網狀另一側。

⚠ 側撞防護罩應安裝於靠近門的那側。

⚠ 側撞防護罩僅適用於車輛行駛中。

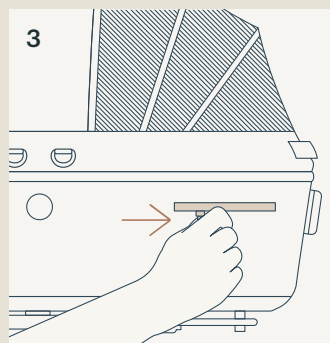
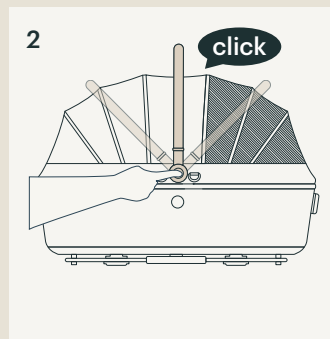
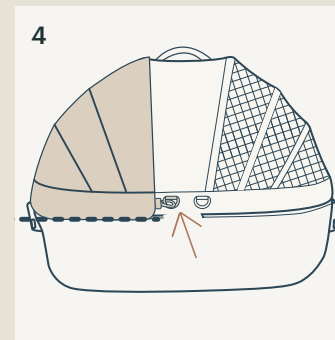
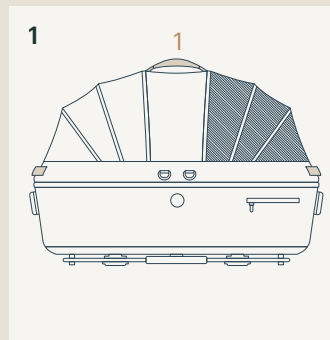

組裝推車

(Roscoe™)

展開推車

- 1 向上拉起推車手柄以開啟車框架。聽到“咔嗒”聲表示手推車已打開到位。安裝前，請先檢查並確認手推車已完全打開。

前後輪

- 2 將前輪套入前腳，聽到“咔嗒”一聲表示前輪已安裝到位。往外輕拉，確定前輪已完整安裝。另一邊亦同。
- 3 按壓前輪釋鎖按鈕 (1)，同時向下拉 (2)，即可拔出前輪。
- 4 將後輪套入後腳，聽到“咔嗒”聲表示後輪已安裝到位，往外輕拉，確定後輪已完整安裝。另一邊亦同。
- 5 按壓後輪釋鎖按鈕 (1)，同時向外拉 (2)，即可拔出後輪。

前輪定向

在碎石路面或不平路面推行時，建議鎖定前輪，便能更輕鬆地操控推車。

- 6 鎖定前輪，請逆時針轉動旋轉鎖 (1)。解鎖前輪，請順時針轉動旋轉鎖 (2)。

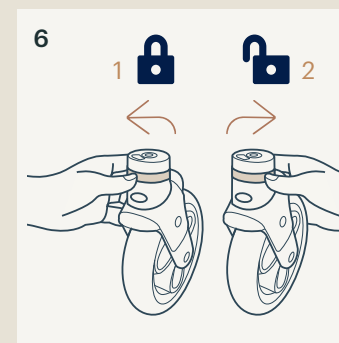
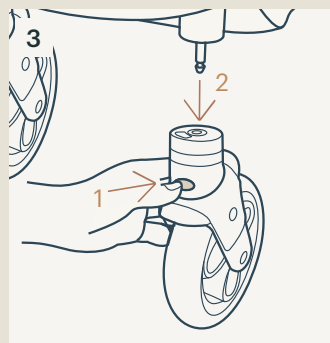
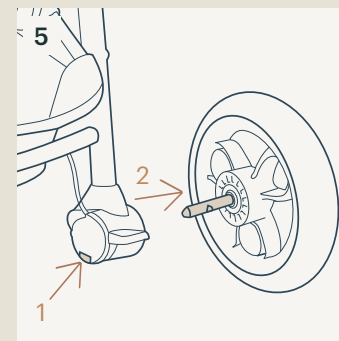
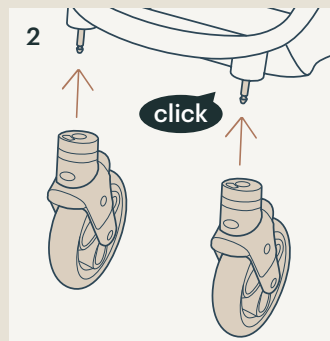
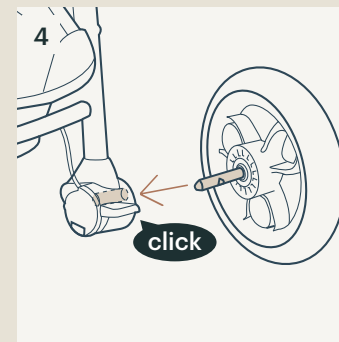

煞車

1 踩下剎車踏板即可完成剎車 (1)。

再次踩下剎車踏板即可完成釋鎖動作(2)。

置物盒

⚠ 請勿在置物盒(包括杯架)中放入超過 1 公斤的物品。

2 將置物盒安裝至卡榫上，以利固定。

3 打開置物盒，可放置輕量物品。

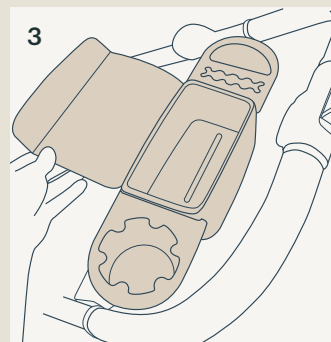
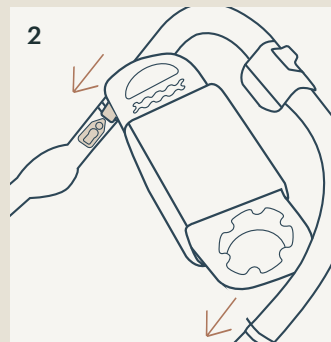
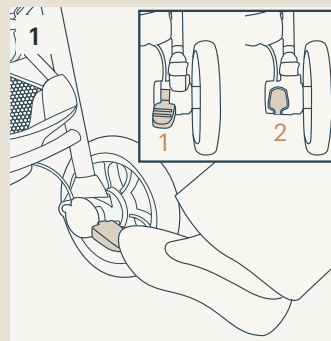

安裝底座

(Base™)

- ⚠ 切勿將此底座與嬰兒汽車安全座椅一起使用。
- ⚠ 此底座僅能安裝在有ISOFIX的車輛座椅位置。請參閱車主手冊以了解 ISOFIX位置。以下圖示為車輛中ISOFIX常見位置。

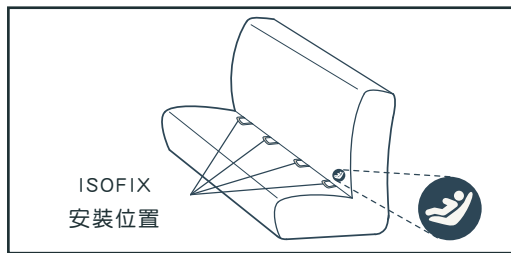

- ⚠ 安裝底座時必須使用支撐腳。
- 1 將ISOFIX導向器固定到汽車椅ISOFIX固定點上。
 - 2 展開底座支撐腳。
 - 3 將ISOFIX連接器與ISOFIX導向器對齊後，將ISOFIX連接器插到ISOFIX固定點上。
 - 4 請確定左右兩邊的ISOFIX連接器都已牢固固定到ISOFIX固定點上。且兩邊ISOFIX連接器上的指示器應顯示綠色。
 - 5 按壓底座調整按鈕，將底座盡可能貼緊座椅靠背。
 - 6 按下支撐腳調整鈕(1)，將支撐腳延伸到地面(2)。支撐腳正確安裝時，支撐腳指示器顯示綠色，否則顯示紅色(3)。

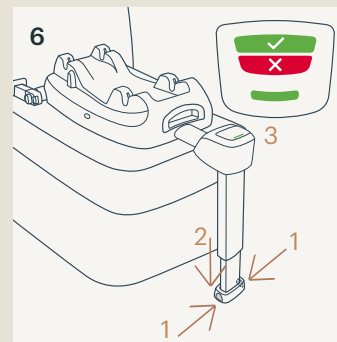
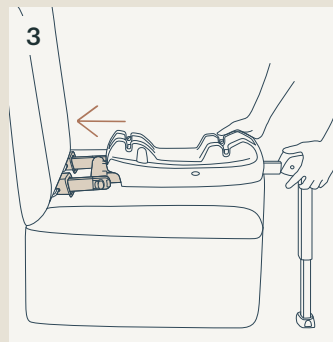
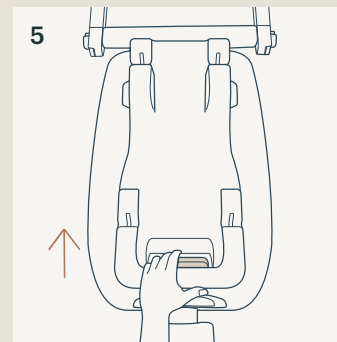
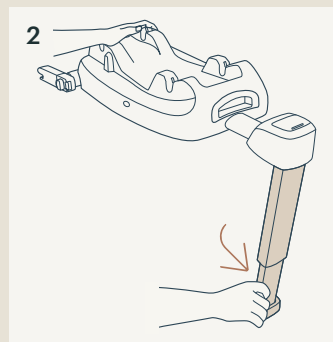
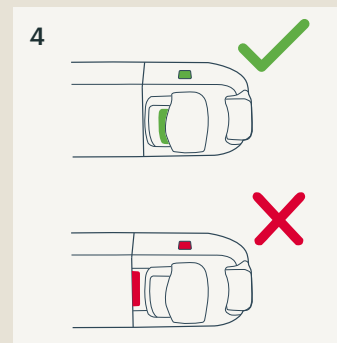
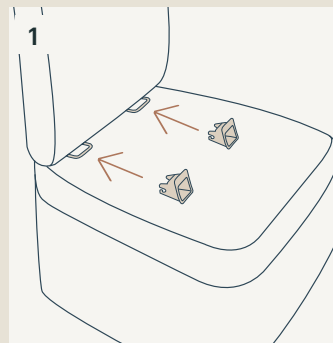

寵物保護裝置使用模式

安裝在底座

- ⚠ 車輛行進中使用，寵物保護裝置必須固定在底座上。
- ⚠ 當車輛行進中時，請勿使用寵物安全扣。
- ⚠ 磁吸扣必須處於鎖定狀態。
- ⚠ 側撞防護罩必須安裝完整。

- 1 將寵物保護裝置卡合至底座上。聽到“咔嚓”一聲，表示已安裝到位。可輕拉手把進行確認。如果寵物保護裝置固定正確，兩側的指示器將皆顯示綠色。
- 2 釋鎖寵物保護裝置時，按壓底座釋鎖按鈕(1)，同時將寵物保護裝置向上提即可(2)。

安裝在推車

- 3 將寵物放入寵物保護裝置中，建議使用寵物保護裝置附上的安全扣扣在寵物頂圈上。
- 4 將寵物保護裝置卡合至推車上時。聽到“咔嚓”一聲，表示已安裝到位。可輕拉手把進行確認。
- 5 拆下寵物保護裝置，請按下推車上的座椅釋鎖按鈕(1)，並將寵物保護裝置從推車上提起(2)。

收合推車

- 6 推開安全鎖(1)，然後按壓收合按鈕(2)，輕輕往下推(3)，車架自動收合並站立。

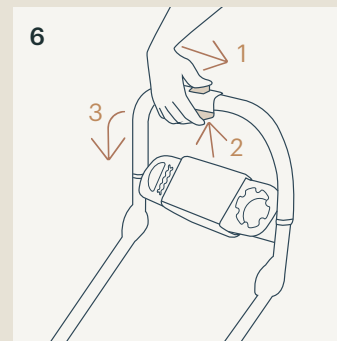
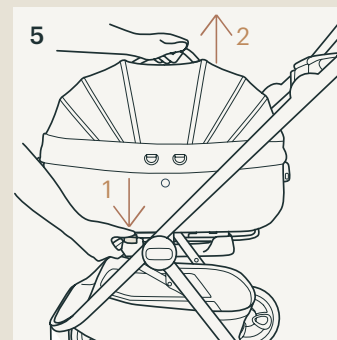
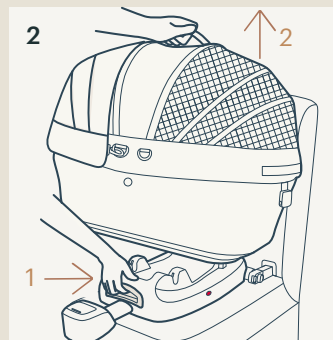
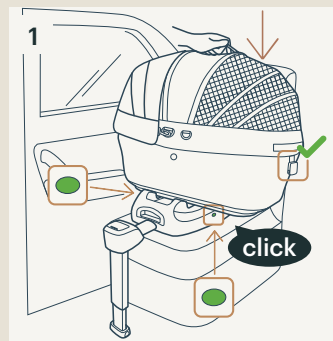

維護與保養

可用濕布清潔車架和座布，請勿使用研磨劑或漂白劑。

請勿使用潤滑劑，因為它們會吸附灰塵和污垢。

請勿將產品儲存在潮濕的地方。

請定期以水清洗輪子，並清除污垢。

為使產品能長期使用，下雨天使用後，請用軟質可吸水的布擦拭，並保持乾燥。

請參考商品上洗滌標版內容的洗滌方式。

長期使用之後，在正常狀況下，座布可能產生褪色、磨損或撕裂。

為確保安全，請使用Tavo原廠零配件。

請定期檢查您的產品功能是否正常與零件是否鬆弛磨損或脫落。一旦發生以上任何狀況，請立即停止使用本產品。

