

Crispin™ M

IMPACT TESTED PET CAR SEAT

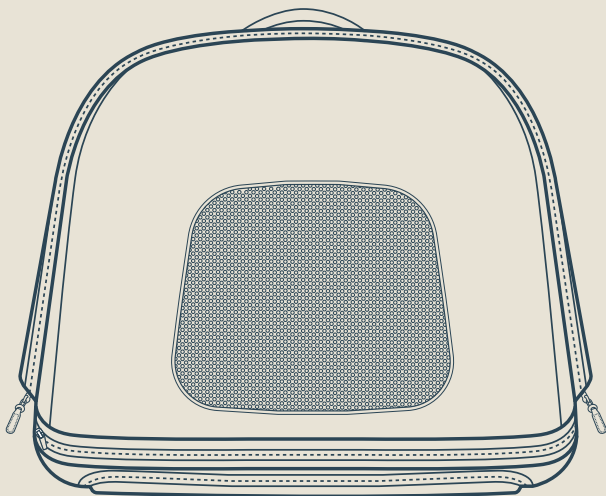

TAVO

Go
Anywhere,
Together.

THANK YOU

You've just purchased a Tavo product, and you can be sure that your pet is getting the best there is. Our products are expertly engineered for safety, with luxury fabrics and sophisticated style. Whatever made you fall in love with Tavo, rest assured your adventures with your pet will be easier from now on, freeing you to enjoy more happy family moments together.

TAVO

**Important! Keep
these instructions
for future reference:
Read carefully.**

Contents

PRODUCT INFORMATION	6
LIMITED WARRANTY	6
CONTACT	6
PET USAGE REQUIREMENTS	7
WARNINGS	8
PARTS LIST	10
PRODUCT USE	12
CLEANING & MAINTENANCE	20
Français (FR)	22
Deutsch (DE)	40
Español (ES)	58
Italiano (IT)	76

Product Information

Model Number: _____

Manufactured in (date): _____

LIMITED WARRANTY

For limited warranty information, please visit:
www.tavopets.com/warranty

CONTACT

For replacement parts, service, or additional warranty questions, please contact our customer service department.

In the USA:

Tavo Pet Essentials
70 Thousand Oaks Blvd
Morgantown, PA 19543
info.usa@tavopets.com
www.tavopets.com
1-888-912-0375

In the EU:

NUNA International B.V.
Van der Valk Boumanweg 178 C,
2352 JD Leiderdorp, The Netherlands

In the United Kingdom:

Allison Baby UK Ltd,
Venture Point, Towers Business Park
Rugeley, Staffordshire, WS15 1UZ

Pet Usage Requirements

This carrier is suitable for use with pets weighing up to 55 lb/24.9 kg.

WARNING

Failure to follow these warnings and instructions could result in serious injury or death.

NEVER use this carrier with a child.

DO NOT use carrier with a pet weighing more than 55 lb/24.9 kg.

DO NOT allow more than one pet in the carrier when using the carrier in a vehicle.

If using the carrier in home with more than one pet, the combined weight of the pets **MUST NOT** exceed the weight limit of the carrier.

DO NOT leave the carrier in the vehicle when uninstalled, even when unoccupied. In a crash, it could become a projectile and cause injury.

DO NOT continue using the carrier if it has been involved in a moderate or severe vehicle crash. An accident can cause damage to it that you cannot see.

DO NOT use the carrier leash when carrier is used in vehicle.

When using this carrier in a vehicle, **all mesh panels MUST** be zipped closed, and the **side impact protection (SIP) MUST** be attached to the side of the carrier next to the vehicle door.

DO NOT leave pet unattended in a vehicle.

DO NOT use this carrier with mischievous animals. While this is a well-built pet carrier, it will not hold an unattended pet left to chew or scratch to get out.

Tavo Pets is not responsible for any damage that is caused by your pet.

DO NOT make any changes or modifications to the carrier that are not specified in this manual.

Use original Tavo Pets parts and accessories only.

Carrier is not intended for airline travel.

DO NOT leave the carrier exposed in the vicinity of a strong source of heat, i.e. a radiator or open fire, or store the carrier in a damp place.

Check regularly to make sure all parts are functioning correctly and not damaged or broken. For replacement parts, contact Tavo Pets.

Safety Instructions

1. Please read this user manual completely and keep it in a safe place for future reference.
2. Before every trip, ensure that the load is properly secured and does not exceed the weight specified by the manufacturer. The total weight includes the empty weight, installed components, and cargo load.
3. Drive with caution, adjusting your driving style to match road conditions, and always comply with traffic regulations.

Parts List

Make sure all parts are available before assembly. If any part is missing, please contact Tavo Pets (page 6). No tools are required for assembly.

- 1 Handle
- 2 Carrier Top
- 3 Base
- 4 Lower Anchors
- 5 Tether Male Buckle
- 6 SIP Ring (Top)
- 7 SIP Ring (Bottom)
- 8 Carrier Leash (with Storage Bag)
- 9 Side Impact Protection (SIP)
- 10 Mattress (Comfort Mattress also included)
- 11 Carry Bag
- 12 Lower Anchor Guides Set
- 13 Tether Release Button
- 14 Tether Strap Adjuster
- 15 Tether Strap (with Storage Bag)
- 16 Tether Hook
- 17 Dust Cover
- 18 Tether Connection Strap

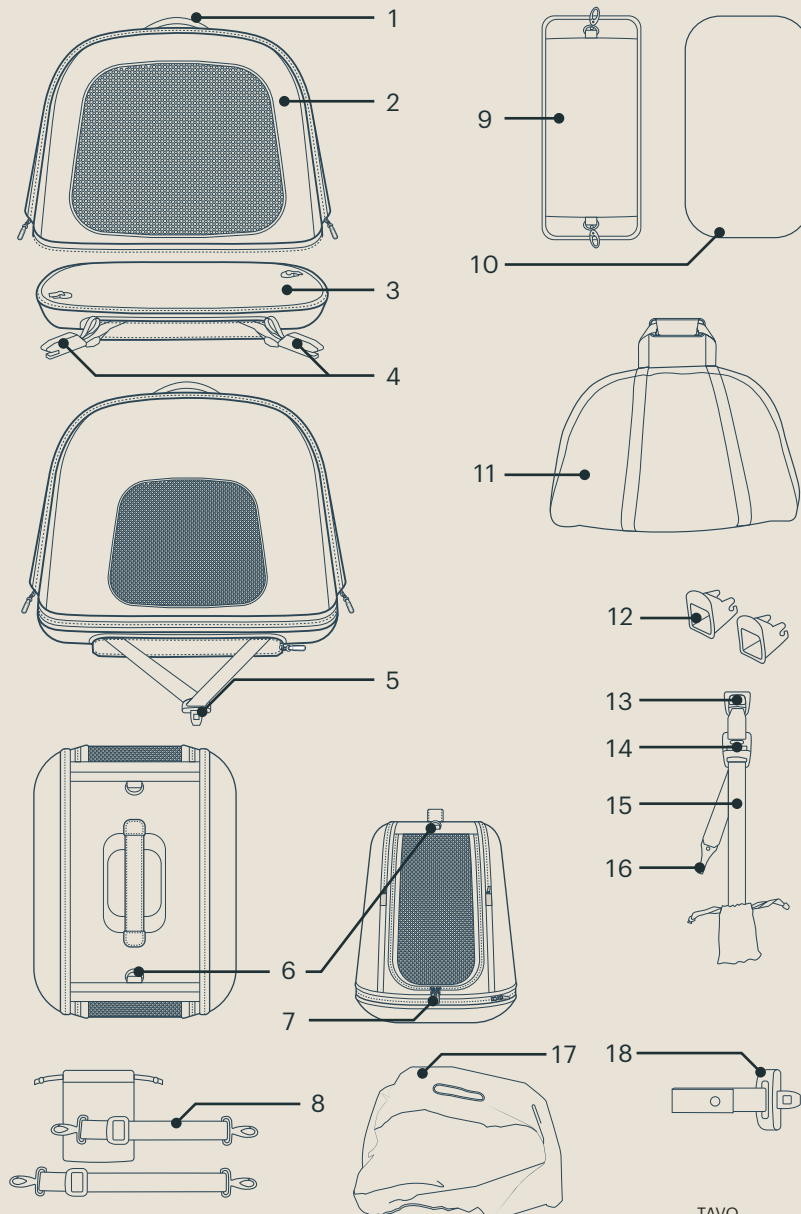

Product Use

CARRIER ASSEMBLY

- 1 Unsnap the handle cover, then take the unassembled carrier out of the carry bag.
 - 2 Zip the left and right panels to the center panel.
 - 3 Align zippers on carrier and base and completely zip together.
 - 4 Make sure base and carrier are properly secured together.
 - 5 Unzip mesh end panels to open.
- !** Use only one mattress at a time in the carrier.
- 6 Place mattress in carrier. Mattress should be level with bottom of carrier.

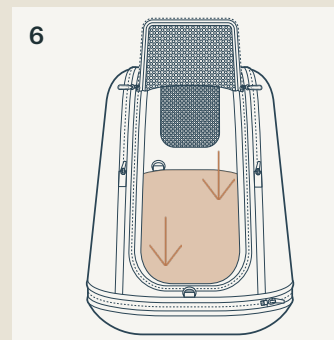
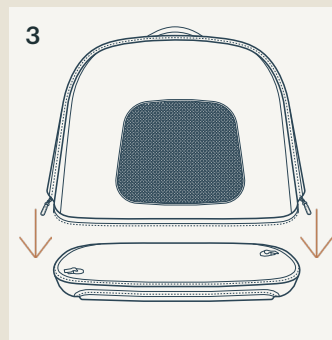
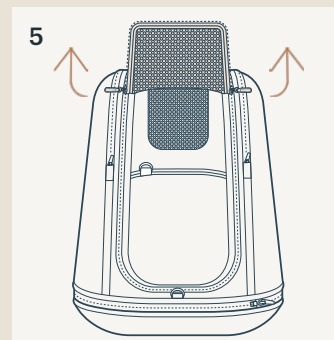
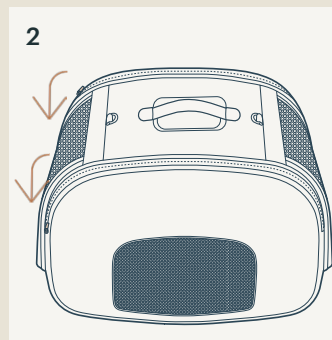
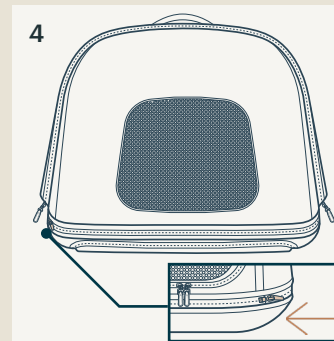
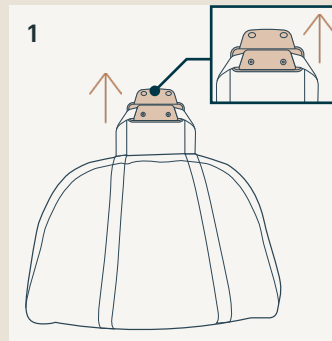

LOWER ANCHORS

- 1 Unzip to pull out the lower anchors.
- 2 Attach the lower anchors onto the lower anchor points of the vehicle seat.

! Be careful not to twist the webbing.

TETHER

- 3 Take the tether strap and attach the tether hook to the vehicle's tether anchor.
- 4 Unzip to pull out the tether male buckle,
- 5 Route the tether male buckle UNDER the carrier handle.

! Be careful not to twist the webbing.

- 6 Attach the tether male buckle and tether female buckle.

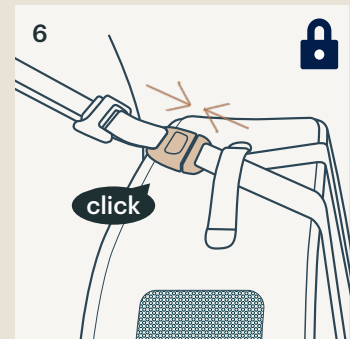
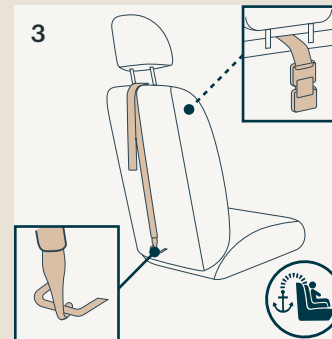
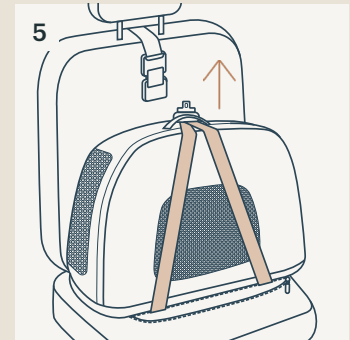
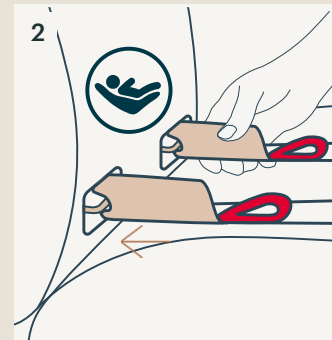
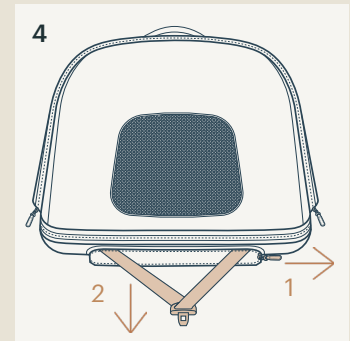
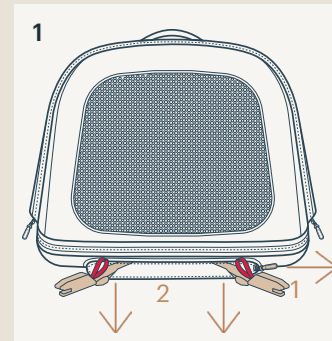

TETHER

- 1 Pull the webbing to tighten the tether strap.
- 2 Ensure the tether strap is securely tightened, and the carrier is properly installed with its bottom lying flat on the vehicle seat, as shown in Figure 2.

SIDE IMPACT PROTECTION (SIP)

- 3 Attach SIP clasps to SIP rings at top and bottom of mesh end panel.

- ⚠ The SIP **MUST** be attached to side of carrier that is next to vehicle door.
- ⚠ SIP is for use in vehicle only.
- ⚠ When not using the SIP, store it in a safe place to prevent damage.

UNINSTALL THE CARRIER

- 4 Press the tether release button to release the tether male buckle from female buckle.
 - 5 The tether connection strap can be used to hold the tether's female buckle in place when not in use.
 - 6 Attach the tether connection strap and tether female buckle. Pull the webbing to tighten the tether strap if needed.
- ⚠ Press the tether release button to release the tether from the tether connection strap.

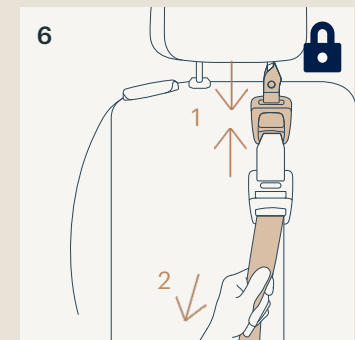
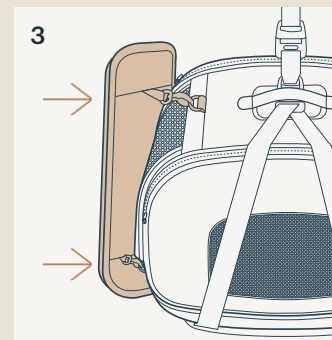
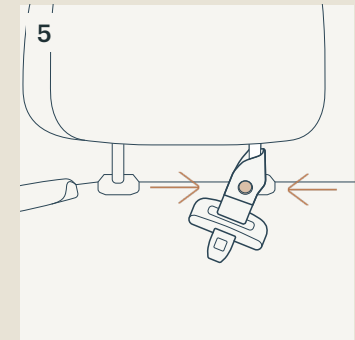
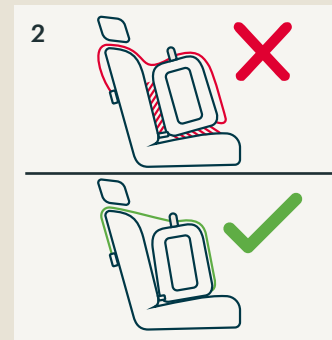
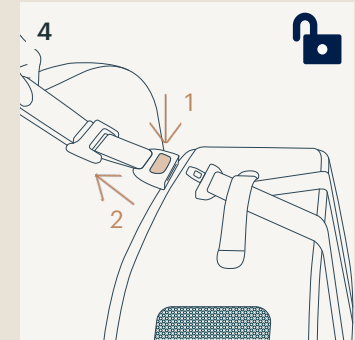
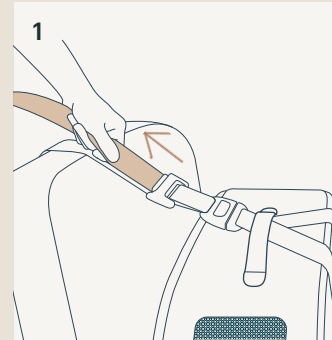

- 1 Remove the tether hook from the vehicle's tether anchor and store the tether in the storage bag for future use.
- 2 Store the tether male buckle in the base and zip up.
- 3 Pull the red webbing backwards to release the lower anchors.
- 4 Store the Lower Anchors in the base and zip up.

HANDLE

- 5 Carrier can be lifted by handle.

DUST COVER

- 6 Place the dust cover over the carrier, ensuring the handle goes through the hole in the cover. The dust cover will protect the carrier from dirt when it is not in use.

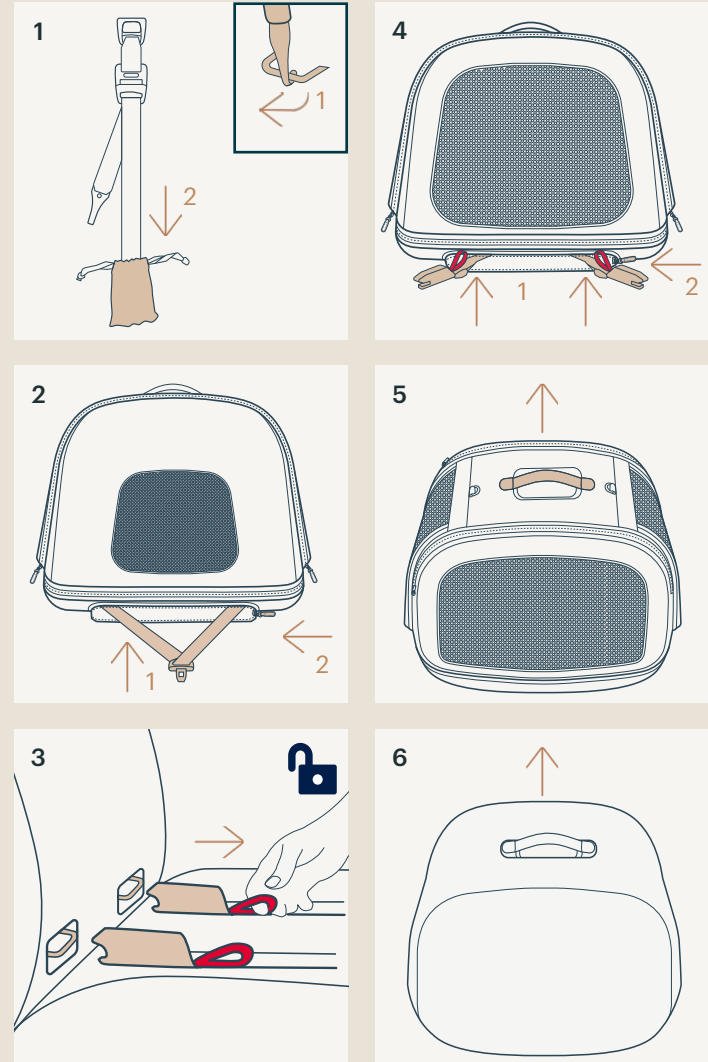

Cleaning & Maintenance

Clean the frame, plastic parts, and fabric with a damp cloth, but do not use abrasives or bleach. Do not use silicone lubricants as they will attract dirt and grime. Do not store the carrier in a damp place.

Unzip the liner and wash in cool water with mild detergent. Air dry.

Wash pet products separately from human laundry. Brush off any fur before putting pet laundry in the washing machine.

To ensure long-lasting use, wipe the carrier off with a soft, absorbent cloth and allow to fully dry after using it in rainy weather and before storing away.

Refer to the care label attached to the carrier for washing and drying instructions.

It is normal for fabric to fade from sunlight and to show wear and tear after a long period of use, even when used normally.

For safety reasons, only use original Tavo Pets parts.

Check regularly if everything functions properly. If any parts are torn, broken, or missing, stop using this product, and contact Tavo Pets for assistance (page 6).

Important !
Conservez ces
instructions pour
toute référence
ultérieure.
Lisez attentivement.

Sommaire

INFORMATIONS SUR LE PRODUIT	24
GARANTIE LIMITÉE	24
CONTACT	24
CONDITIONS D'UTILISATION AVEC UN	25
ANIMAL	
AVERTISSEMENTS	26
LISTE DES PIÈCES	28
UTILISATION DU PRODUIT	30
NETTOYAGE & ENTRETIEN	38

Informations sur le produit

Numéro de modèle : _____

Fabrication (date) : _____

GARANTIE LIMITÉE

Pour des informations sur la garantie limitée, veuillez consulter :
www.tavopets.com/warranty

CONTACT

Pour des informations sur les pièces de rechange, le service ou des questions supplémentaires sur la garantie, veuillez contacter notre service client.

Aux États-Unis :

Tavo Pet Essentials
70 Thousand Oaks Blvd
Morgantown, PA 19543
info.usa@tavopets.com
www.tavopets.com
1-888-912-0375

Dans l'UE :

NUNA International B.V.
Van der Valk Boumanweg 178 C,
2352 JD Leiderdorp, Pays-Bas

Au Royaume-Uni :

Allison Baby UK Ltd,
Venture Point, Towers Business Park
Rugeley, Staffordshire, WS15 1UZ

Conditions d'utilisation avec un animal

Ce panier de transport peut être utilisé avec des animaux de jusqu'à 55 lb/24,9 kg.

AVERTISSEMENTS

Ne pas suivre ces avertissements et instructions peut conduire à de sérieuses blessures ou la mort.

N'utilisez JAMAIS ce panier de transport avec un enfant.

N'utilisez PAS ce panier de transport avec un animal de plus de 55 lb/24,9 kg.

Ne mettez PAS plus d'un animal dans ce panier de transport lorsqu'il est utilisé à l'intérieur d'un véhicule.

Si vous utilisez ce panier de transport à la maison avec plus d'un animal, le poids combiné des animaux **NE DOIT PAS** dépasser la limite de poids du panier de transport.

NE laissez PAS le panier de transport dans le véhicule lorsqu'il n'est pas correctement fixé, même vide. En cas d'accident, il peut être projeté et causer des blessures.

NE continuez PAS à utiliser ce panier de transport s'il a été impliqué dans un accident de voiture modéré ou grave. Un accident peut l'endommager, même si vous ne voyez pas les dommages.

N'utilisez PAS la laisse du panier de transport lorsqu'il est utilisé à l'intérieur d'un véhicule.

Lorsque vous utilisez ce panier de transport dans un véhicule, **tous les panneaux en maille DOIVENT** être fermés par une fermeture éclair et la **protection contre les chocs latéraux DOIT** être attaché sur le côté du panier de transport, près de la porte du véhicule.

NE PAS laisser pas votre animal tout seul sans surveillance dans un véhicule.

N'utilisez PAS ce panier de transport avec des animaux dangereux. Il peut être utilisé comme une cage de transport normale, mais ne pourra pas empêcher un animal laissé sans surveillance s'échapper en mâchant ou grattant les côtés.

Tavo Pets n'est pas responsable des dommages causés par votre animal.

N'effectuez PAS de changements ou de modifications sur le panier de transport sauf si cela est spécifié dans ce manuel.

N'utilisez que des pièces et accessoires d'origine Tavo Pets.

Ce panier de transport n'est pas conçu pour les voyages en avion.

N'exposez PAS ce panier de transport à des fortes sources de chaleur, par exemple un radiateur ou un feu, et ne le rangez pas dans un endroit humide.

Vérifiez régulièrement que toutes les pièces fonctionnent correctement et qu'elles ne sont pas endommagées ou cassées. Pour obtenir des pièces de rechange, contactez Tavo Pets.

Instructions de sécurité

1. Lisez attentivement ce manuel de l'utilisateur et conservez-le dans un endroit sûr comme référence.
2. Avant chaque voyage, assurez-vous que la charge est correctement installée et que le poids spécifié par le fabricant ne soit pas dépassé. Le poids total comprend le poids à vide, les composants installés et la charge du cargo.
3. Conduisez avec prudence, en adaptant votre style de conduite aux conditions de la route, et respectez toujours le code de la route.

Liste des pièces

Assurez-vous que toutes les pièces sont présentes avant le montage. Si une pièce manque, veuillez contacter immédiatement Tavo Pets (page 6). Le montage ne nécessite aucun outil.

- 1 Poignée
- 2 Dessus du panier de transport
- 3 Base
- 4 Ancrages inférieurs
- 5 Boucle mâle de l'attache
- 6 Anneau SIP (haut)
- 7 Anneau SIP (bas)
- 8 Laisse de transport (avec sac de rangement)
- 9 Protection contre les chocs latéraux (SIP)
- 10 Matelas (matelas de confort également inclus)
- 11 Sac de transport
- 12 Jeu de guides d'ancrage inférieurs
- 13 Bouton d'ouverture de l'attache
- 14 Dispositif de réglage de la sangle d'attache
- 15 Sangle d'attache (avec sac de rangement)
- 16 Crochet de la sangle d'attache
- 17 Couverture anti-poussière
- 18 Sangle de connexion de l'attache

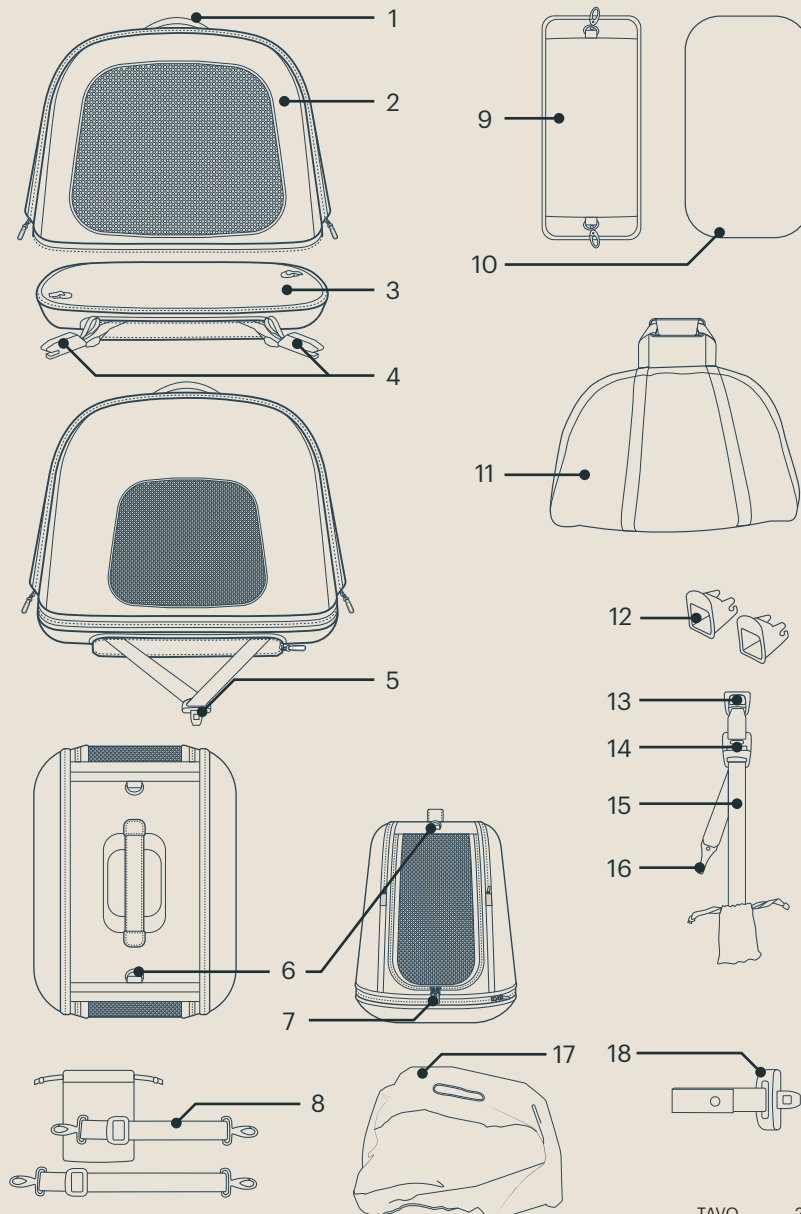

Utilisation du produit

ASSEMBLAGE DU PANIER DE TRANSPORT

1 Détachez le couvercle de la poignée, puis retirez le support non assemblé du panier de transport.

2 Zippez les panneaux gauche et droit au panneau central.

3 Alignez les zippers du panier de transport et de la base et fermez-les complètement.

4 Assurez-vous que la base et le panier de transport sont correctement attaché l'un à l'autre.

5 Dézippez les panneaux d'extrémité en maille pour les ouvrir.

⚠ N'utilisez qu'un seul matelas dans le panier de transport.

6 Placez le matelas dans le panier de transport. Le matelas doit être contre le fond du panier de transport.

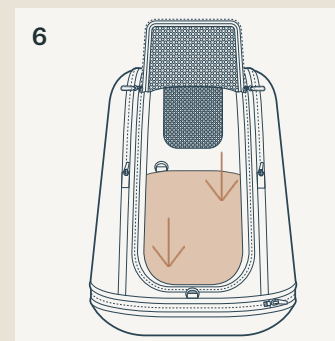
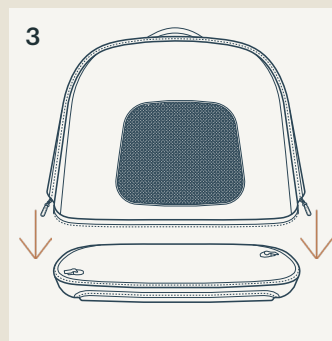
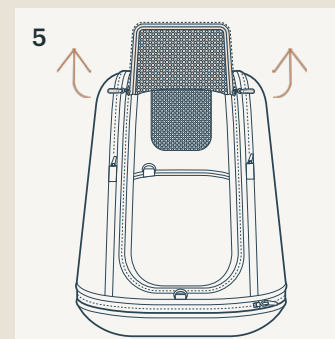
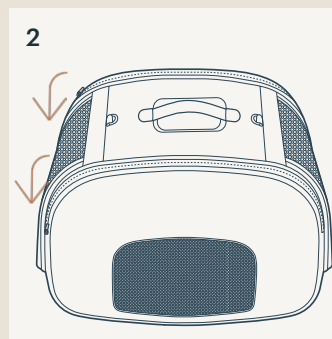
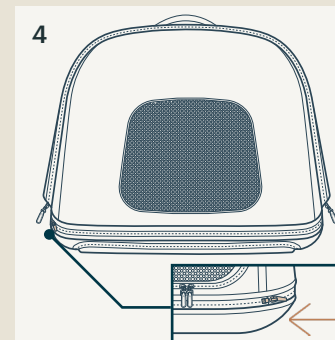
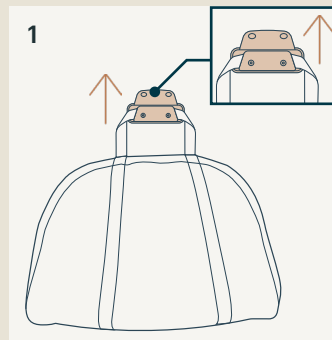

ANCRAGES INFÉRIEURS

- 1 Dézippez pour retirer les ancrages inférieurs.
- 2 Attachez les ancrages inférieurs aux points d'ancrage inférieurs du siège du véhicule.

! Faites attention à ne pas tordre la sangle.

ATTACHE

- 3 Prenez la sangle d'attache et attachez le crochet d'attache à l'ancrage d'attache du véhicule.
- 4 Dézippez la boucle mâle de l'attache pour la retirer.
- 5 Faites passer la boucle mâle de l'attache SOUS la poignée du panier de transport.

! Faites attention à ne pas tordre la sangle.

- 6 Attachez la boucle mâle de l'attache et la boucle femelle de l'attache.

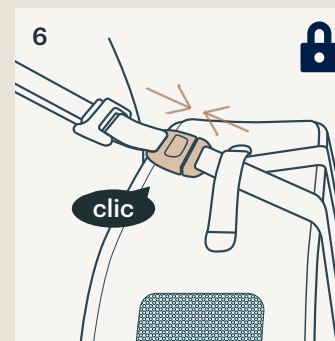
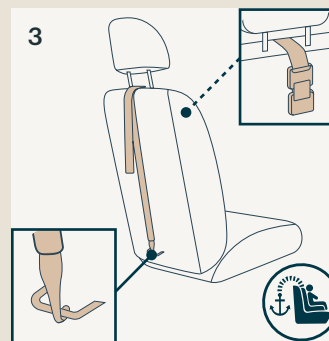
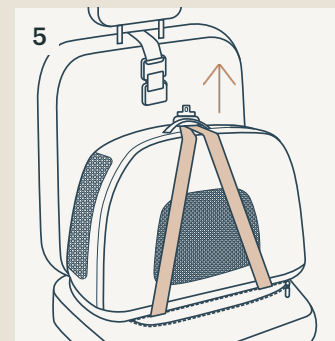
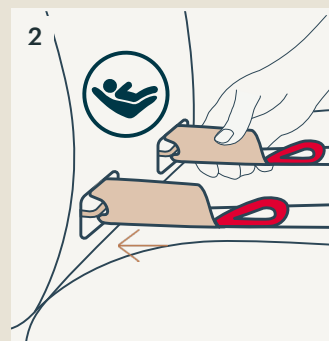
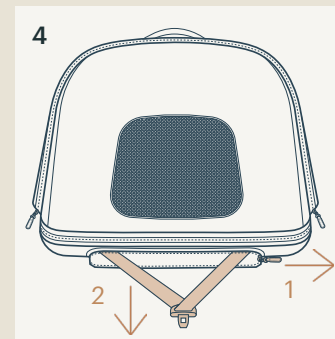
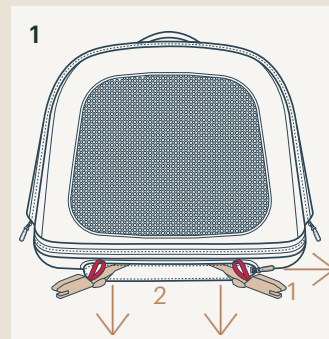

ATTACHE

- 1 Tirez sur la sangle pour serrer la sangle d'attache.
- 2 Assurez-vous que la sangle d'attache est bien serrée et que le panier de transport est correctement installé, le fond reposant à plat sur le siège du véhicule, comme indiqué dans la Figure 2.

PROTECTION CONTRE LES CHOCS LATÉRAUX (SIP)

- 3 Attachez les fermetures SIP aux anneaux SIP en haut et en bas du panneau d'extrémité en maille.

⚠ Le SIP DOIT être fixé sur le côté du panier de transport qui se trouve le plus près de la porte du véhicule.

⚠ Le SIP ne doit être utilisé que dans le véhicule.

⚠ Lorsque vous n'utilisez pas le SIP, rangez-le dans un endroit sûr pour éviter de l'endommager.

DÉSINSTALLER LE PANIER DE TRANSPORT

- 4 Appuyez sur le bouton d'ouverture de l'attache pour libérer la boucle mâle de l'attache femelle.
 - 5 La sangle de connexion de l'attache peut être utilisée pour maintenir la boucle femelle de l'attache en place lorsqu'elle n'est pas utilisée.
 - 6 Attachez la sangle de connexion de l'attache et la boucle femelle de l'attache. Tirez sur la sangle pour la resserrer si nécessaire.
- ⚠ Appuyez sur le bouton de libération de l'attache pour libérer l'attache de la sangle de connexion de l'attache.

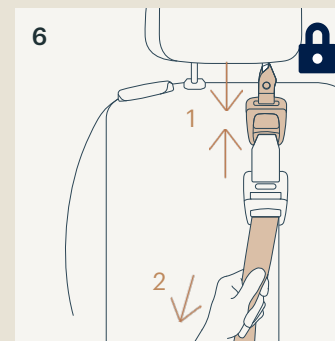
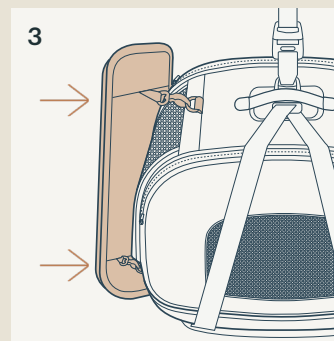
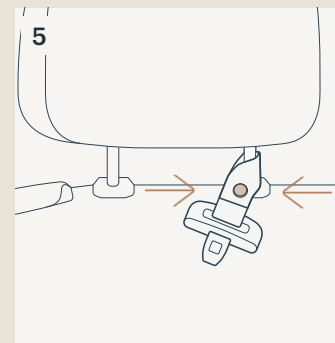
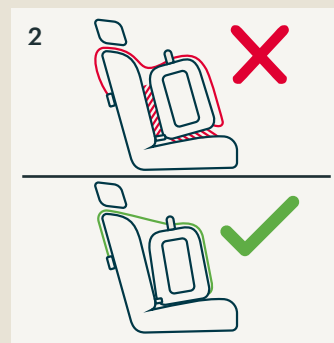
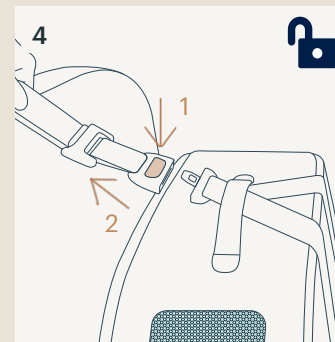
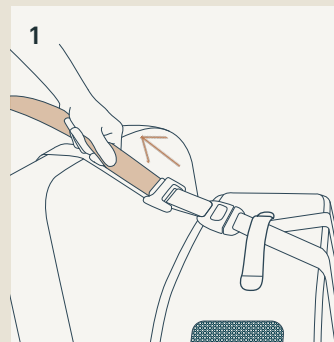

- 1 Enlevez le crochet de l'attache de l'ancre du véhicule et rangez l'attache dans le sac de rangement pour une utilisation ultérieure.
- 2 Rangez la boucle mâle de l'attache dans la base et zippez pour fermer.
- 3 Tirez la sangle rouge vers l'arrière pour libérer les ancrages inférieurs.
- 4 Rangez les ancrages inférieurs dans la base et zippez pour fermer.

POIGNÉE

- 5 Le panier de transport peut être soulevé avec la poignée.

HOUSSE ANTI-POUSSIÈRE

- 6 Placez la housse anti-poussière sur le panier de transport, en faisant attention à ce que la poignée passe dans le trou de la housse. La housse protégera le support de la saleté lorsqu'il n'est pas utilisé.

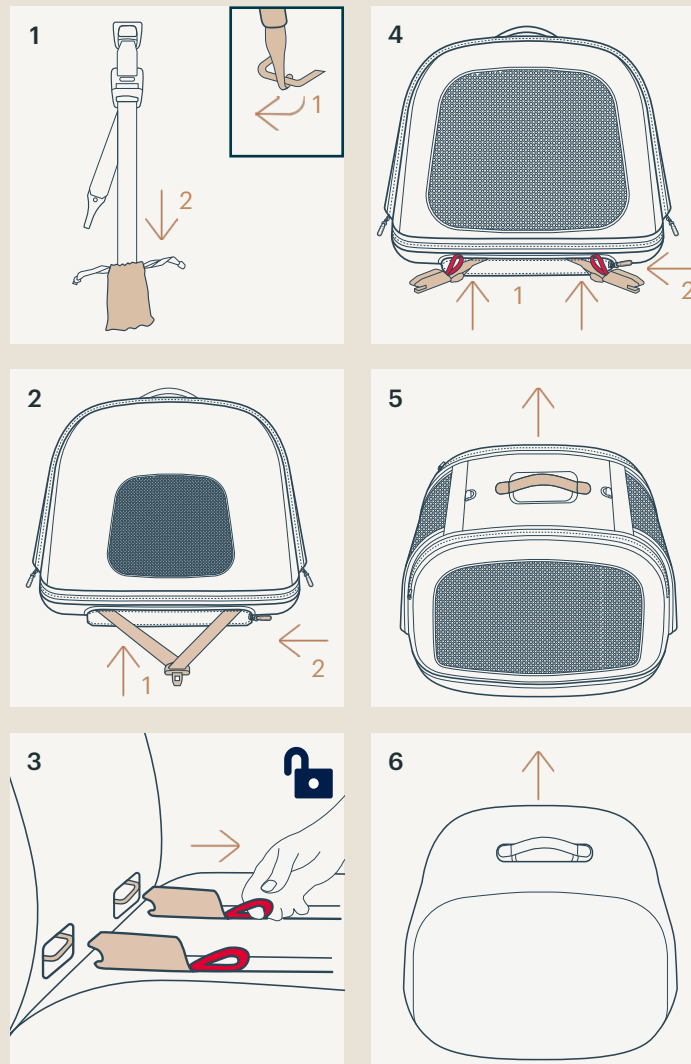

Nettoyage & Entretien

FR

Nettoyez le cadre, les pièces en plastique et le tissu à l'aide d'un chiffon humide, mais n'utilisez pas d'abrasifs ou d'eau de Javel. N'utilisez pas de lubrifiants à base de silicone, car ils attirent la saleté et la crasse. Ne rangez pas le panier de transport dans un endroit humide.

Dézippez la doublure et lavez-la à l'eau froide avec un détergent doux. Séchez à l'air.

Lavez les articles pour animaux séparément des vêtements pour humains. Brossez les poils avant de mettre le linge pour animaux dans la machine à laver.

Pour garantir une longue durée d'utilisation, essuyez le panier de transport avec un chiffon doux et absorbant et laissez-le sécher complètement après l'avoir utilisé par temps pluvieux et avant de le ranger.

Consultez l'étiquette d'entretien apposée sur le panier de transport pour obtenir les instructions de lavage et de séchage.

Il est normal que le tissu se décolore sous l'effet de la lumière du soleil et présente des signes d'usure et de déchirement après une longue période d'utilisation, même normale.

Pour des raisons de sécurité, n'utilisez que des pièces d'origine Tavo Pets.

Vérifiez régulièrement si tout fonctionne correctement. Si des pièces sont déchirées, cassées ou manquantes, arrêtez d'utiliser ce produit et contactez Tavo Pets pour obtenir de l'aide (page 6).

**Wichtig! Bewahren
Sie diese
Anweisungen
zum künftigen
Nachschlagen auf.
Sorgfältig lesen.**

DE

Inhalt

PRODUKTINFORMATIONEN	42
EINGESCHRÄNKTE GARANTIE	42
KONTAKT	42
ANFORDERUNGEN AN DIE NUTZUNG MIT HAUSTIER	43
WARNHINWEISE	44
TEILELISTE	46
PRODUKT VERWENDEN	48
REINIGUNG UND PFLEGE	56

DE

Produktinformationen

Modellnummer: _____

Fertigungsdatum: _____

EINGESCHRÄNKTE GARANTIE

Informationen zur eingeschränkten Garantie finden Sie unter:

www.tavopets.com/warranty

KONTAKT

Wenden Sie sich für Ersatzteile, Service und weitere Garantiefragen an unseren Kundendienst.

USA:

Tavo Pet Essentials
70 Thousand Oaks Blvd
Morgantown, PA 19543
info.usa@tavopets.com
www.tavopets.com
1-888-912-0375

EU:

NUNA International B.V.
Van der Valk Boumanweg 178 C,
2352 JD Leiderdorp, Niederlande

Vereinigtes Königreich:

Allison Baby UK Ltd,
Venture Point, Towers Business Park
Rugeley, Staffordshire, WS15 1UZ

Anforderungen an die Nutzung mit Haustier

Dieser Korb eignet sich für den Einsatz mit Haustieren mit einem Gewicht von 24,9 kg (55 Pfund).

WARNHINWEISE

Nichtbeachtung dieser Warnungen und Anweisungen könnte zu schweren Verletzungen oder zum Tode führen.

Verwenden Sie diesen Korb **NIEMALS** mit einem Kind.

Verwenden Sie den Korb **NICHT** mit einem Haustier mit einem Gewicht von mehr als 24,9 kg (55 Pfund).

Setzen Sie **NICHT** mehr als ein Haustier in den Korb, wenn der Korb in einem Fahrzeug verwendet wird.

Wenn Sie den Korb zu Hause mit mehr als einem Haustier verwenden, darf das kombinierte Gewicht der Haustiere **NICHT** das maximale Gewicht des Korbes überschreiten.

Lassen Sie den Korb **NICHT** im Fahrzeug, wenn es nicht installiert ist. Dies gilt auch, wenn sich kein Haustier im Korb befindet. Bei einem Unfall könnte der Korb zu einem Geschoss werden und Verletzungen verursachen.

Verwenden Sie den Korb **NICHT** weiter, wenn er in einen mittleren oder schweren Autounfall verwickelt war. Ein Unfall kann es beschädigen, ohne sichtbare Spuren aufzuweisen.

Verwenden Sie die Korbleine **NICHT**, wenn der Korb in einem Fahrzeug verwendet wird.

Bei Verwendung dieses Korbs in einem Fahrzeug **MÜSSEN alle Netzblenden** mittels Reißverschlüssen geschlossen sein und der **Seitenaufprallschutz MUSS** an der Seite des Korbs, die der Fahrzeugtür am nächsten ist, befestigt sein.

Lassen Sie Ihr Haustier **NICHT** unbeaufsichtigt in einem Fahrzeug.

Verwenden Sie den Korb **NICHT** mit unerzogenen Tieren. Auch wenn es sich um einen gut konstruierten Haustierkorb handelt, eignet er sich nicht für ein unbeaufsichtigtes Haustier, das kaut oder kratzt, um sich daraus zu befreien.

Tavo Pets übernimmt keine Verantwortung für Schäden, die durch Ihr Haustier verursacht werden.

Nehmen Sie **KEINE** Änderungen oder Modifikationen am Korb vor, die nicht in dieser Anleitung angegeben sind.

Verwenden Sie nur Originalteile und -zubehör von Tavo Pets.

Der Korb ist nicht für Flugreisen geeignet.

Lassen Sie den Korb **NICHT** in der Nähe von Hitzequellen wie Heizungen oder offenem Feuer stehen, bewahren Sie den Korb nicht an feuchten Orten auf.

Prüfen Sie regelmäßig, dass alle Teile richtig funktionieren und nicht gebrochen oder anderweitig beschädigt sind. Ersatzteile erhalten Sie von Tavo Pets.

Sicherheitshinweise

1. Bitte lesen Sie sich diese Bedienungsanleitung vollständig durch und bewahren Sie sie zum künftigen Nachschlagen an einem sicheren Ort auf.
2. Stellen Sie vor jeder Fahrt sicher, dass die Last richtig gesichert ist und das vom Hersteller angegebene Gewicht nicht überschreitet. Das Gesamtgewicht beinhaltet das Leergewicht, die installierten Komponenten und die Last.
3. Fahren Sie vorsichtig, passen Sie Ihren Fahrstil entsprechend den Straßenbedingungen an und halten Sie sich an die Verkehrsregeln.

Teileliste

Überprüfen Sie vor der Montage, ob alle Teile vorhanden sind. Wenden Sie sich an Tavo Pets, falls etwas fehlen sollte (Seite 6). Für die Montage werden keine Werkzeuge benötigt.

- 1 Griff
- 2 Korboberseite
- 3 Basis
- 4 Untere Verankerungen
- 5 Gurtschnalle
- 6 Seitenaufprallschutz-Ring (oben)
- 7 Seitenaufprallschutz-Ring (unten)
- 8 Korbleine (mit Aufbewahrungstasche)
- 9 Seitenaufprallschutz
- 10 Matratze (Komfortmatratze ebenfalls enthalten)
- 11 Tragetasche
- 12 Set der unteren Verankerungsführungen
- 13 Gurtfreigabeknopf
- 14 Gurtbandversteller
- 15 Gurtband (mit Aufbewahrungstasche)
- 16 Gurthaken
- 17 Staubabdeckung
- 18 Gurtverbindungsband

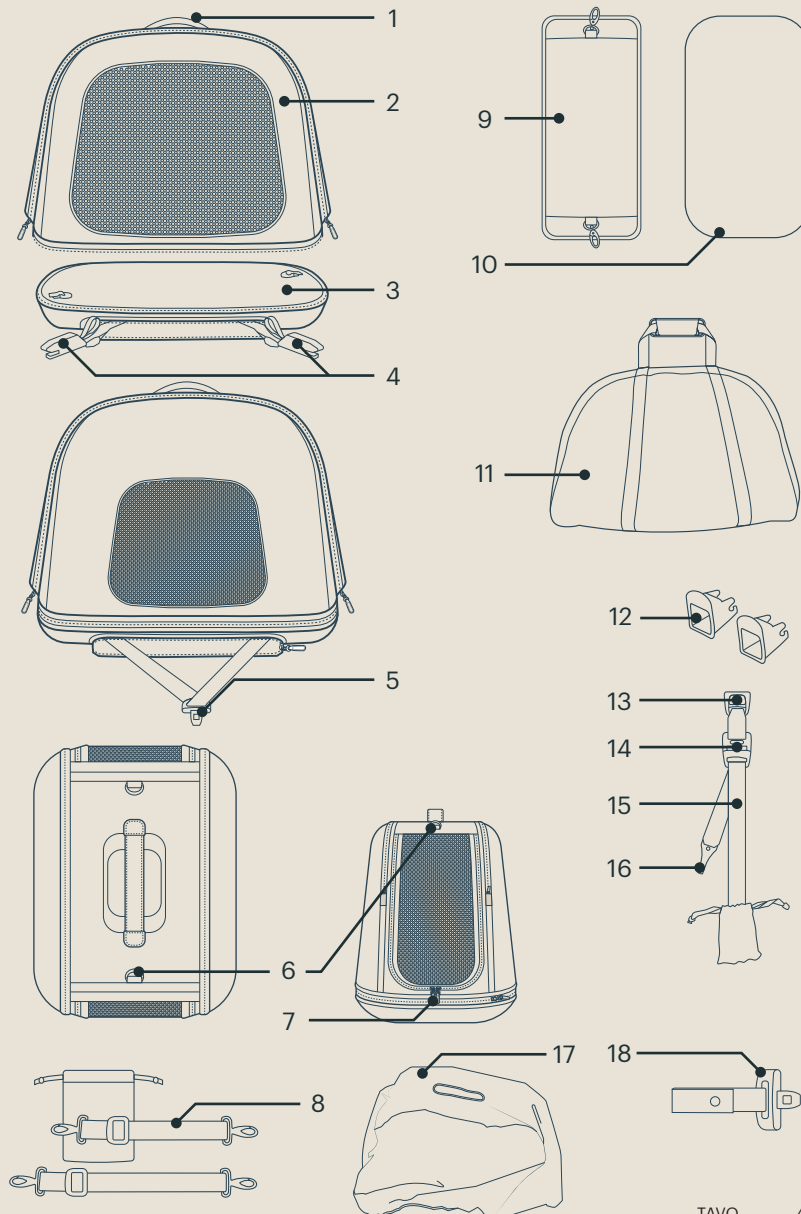

Produkt verwenden

KORB MONTIEREN

- 1 Öffnen Sie die Griffabdeckung, nehmen Sie dann den unmontierten Korb aus der Tragetasche.
 - 2 Öffnen Sie die Reißverschlüsse der linken und rechten Blende zur mittleren Blende.
 - 3 Richten Sie die Reißverschlüsse an Korb und Basis aus und verbinden Sie sie vollständig mit dem Reißverschluss.
 - 4 Achten Sie darauf, dass Basis und Korb richtig miteinander verbunden sind.
 - 5 Lösen Sie zum Öffnen den Reißverschluss der Netzabschlussblenden.
-  Verwenden Sie nur eine Matratze auf einmal im Korb.
- 6 Legen Sie die Matratze in den Korb. Die Matratze sollte bündig mit der Unterseite des Korbes sein.

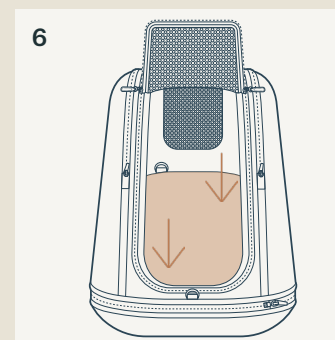
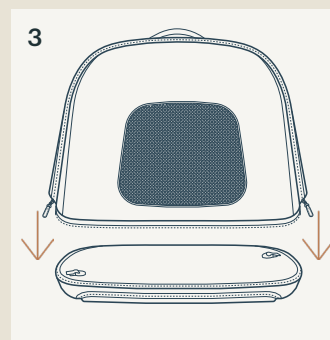
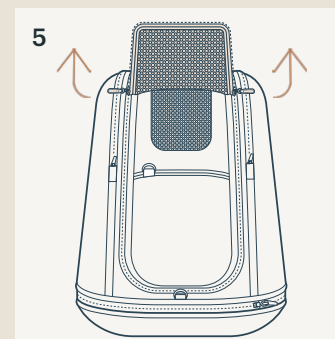
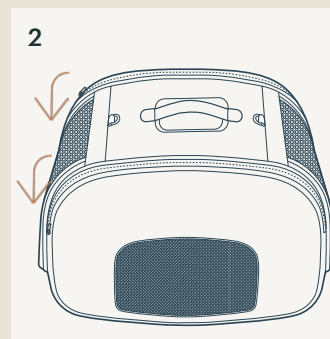
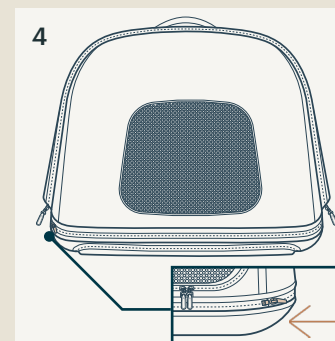
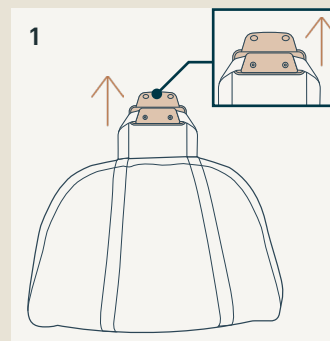

UNTERE VERANKERUNGEN

- 1 Öffnen Sie den Reißverschluss, um die unteren Verankerungen herauszuziehen.
- 2 Bringen Sie die unteren Verankerungen an den unteren Verankerungspunkten des Fahrzeugsitzes an.

⚠ Achten Sie darauf, das Gurtzeug nicht zu verdrehen.

GURT

- 3 Nehmen sie den Gurtriemen und bringen Sie den Gurthaken an der Gurtverankerung des Fahrzeugs an.

- 4 Öffnen Sie den Reißverschluss, um die Gurtschnalle herauszuziehen.

- 5 Führen Sie die Gurtschnalle UNTER dem Tragegriff hindurch.

⚠ Achten Sie darauf, das Gurtzeug nicht zu verdrehen.

- 6 Verbinden Sie die Gurtschnalle und Gurtschloss.

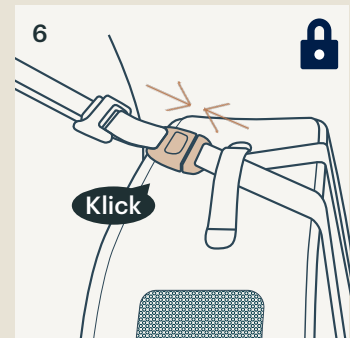
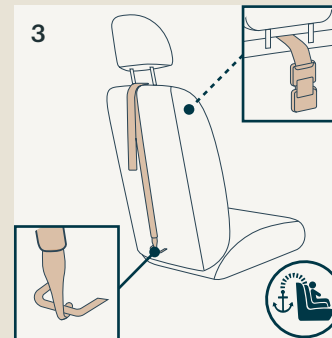
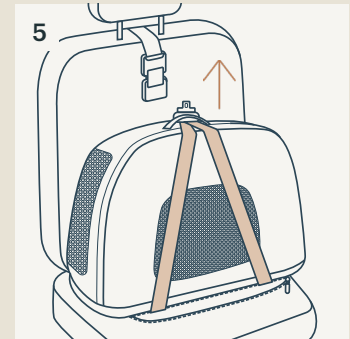
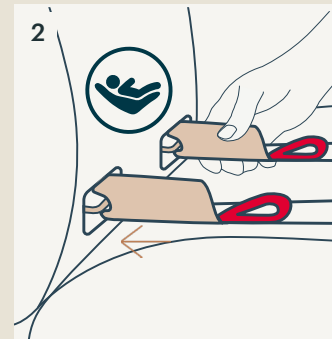
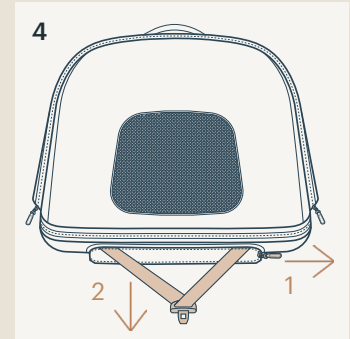
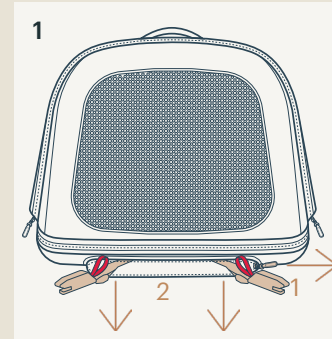

GURT

- 1 Ziehen Sie das Gurtband zum Straffziehen des Gurtriemens.
- 2 Stellen Sie sicher, dass der Gurtriemen sicher befestigt und der Korb richtig installiert ist, sodass sein Boden flach auf dem Fahrzeugsitz aufliegt. Beachten Sie hierzu Abbildung 2.

SEITENAUFPRALLSCHUTZ

- 3 Bringen Sie die Seitenaufprallschutz-Schließen an der Ober- und Unterseite der Netzabschlussblende an.
- ⚠ Der Seitenaufprallschutz MUSS an der Seite des Korb befestigt werden, die der Fahrzeugsitz am nächsten ist.
 - ⚠ Seitenaufprallschutz nur für den Einsatz in Fahrzeugen.
 - ⚠ Wenn der Seitenaufprallschutz nicht verwendet wird, bewahren Sie ihn zur Vermeidung von Schäden an einem sicheren Ort auf.

KORB DEINSTALLIEREN

- 4 Drücken Sie den Gurtfreigabeknopf zum Lösen der Gurtschnalle aus dem Gurtschloss.
 - 5 Der Gurtverbindungsriemen kann genutzt werden, um das Gurtschloss bei Nichtbenutzung zu halten.
 - 6 Verbinden Sie Gurtverbindungsriemen und Gurtschloss. Ziehen Sie das Gurtband bei Bedarf zum Straffziehen des Gurtriemens.
- ⚠ Drücken Sie den Gurtfreigabeknopf zum Lösen des Gurtes vom Gurtverbindungsriemen.

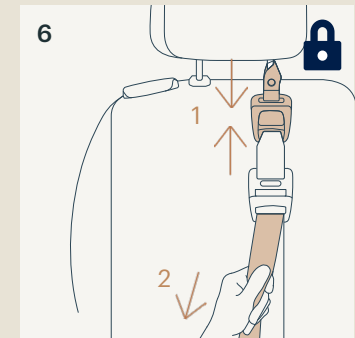
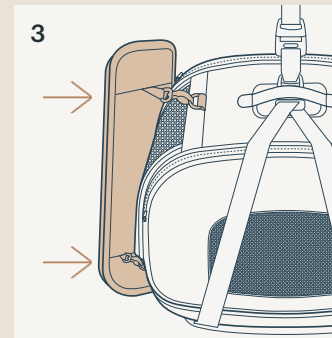
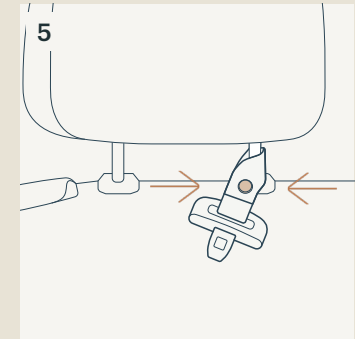
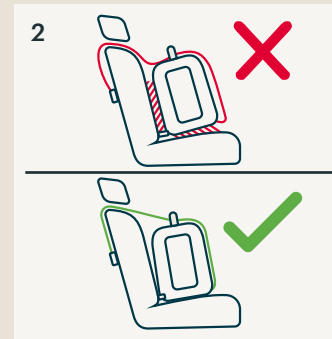
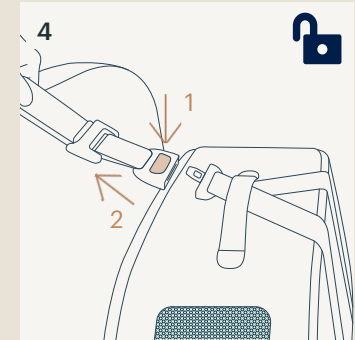
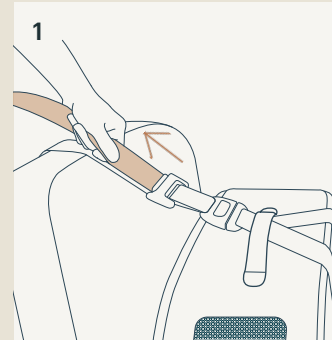

- 1 Entfernen Sie den Gurthaken von der Gurtverankerung des Fahrzeugs und bewahren Sie den Gurt zur späteren Benutzung in der Aufbewahrungstasche auf.
- 2 Bewahren Sie die Gurtschnalle in der Basis auf und schließen Sie den Reißverschluss.
- 3 Ziehen Sie das rote Gurtband zum Lösen der unteren Verankerungen nach hinten.
- 4 Bewahren Sie die unteren Verankerungen in der Basis auf und schließen Sie den Reißverschluss.

GRIFF

- 5 Der Korb kann am Griff angehoben werden.

STAUBABDECKUNG

- 6 Bringen Sie die Staubabdeckung über dem Korb an. Achten Sie darauf, dass der Griff durch die Öffnung in der Abdeckung geht. Die Staubabdeckung schützt den Korb bei Nichtbenutzung vor Schmutz.

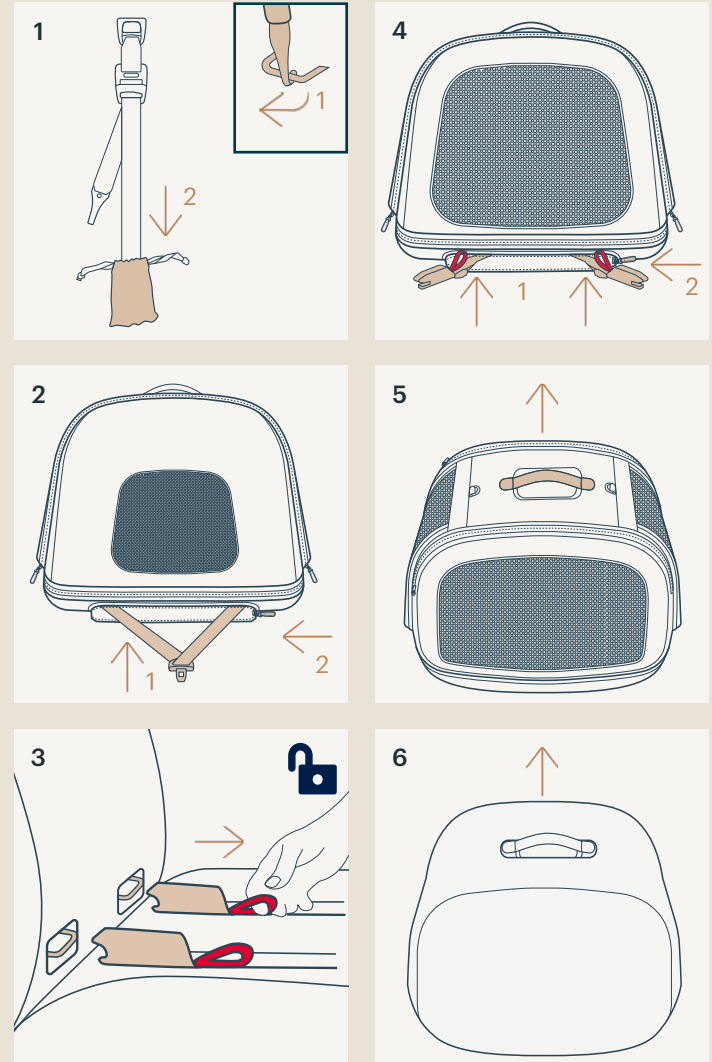

Reinigung und Pflege

Reinigen Sie Gestell, Kunststoffteile und Textilien mit einem feuchten Tuch. Verzichte Sie auf Scheuer- und Bleichmittel. Verwenden Sie keine Silikonöle, da diese Schmutz und Dreck anziehen. Bewahren Sie den Korb nicht an einem feuchten Ort auf.

Öffnen Sie den Reißverschluss des Einsatzes und waschen Sie ihn in kaltem Wasser mit einem milden Waschmittel. Anschließend an der Luft trocknen lassen.

Waschen Sie Haustierprodukte separat von Wäsche für Menschen. Bürsten Sie jegliche Haare ab, bevor Sie Haustierwäsche in die Waschmaschine geben.

Zur Gewährleistung einer langen Einsatzzeit des Korbes sollten Sie ihn nach Benutzung bei Regenwetter und vor Lagerung mit einem weichen, saugfähigen Tuch abwischen und vollständig trocknen lassen.

Beachten Sie zum Waschen und Trocknen das Pflegeetikett an den Korbs.

Es ist normal, dass der Stoff durch Sonnenlicht verblasst und nach langer Nutzungsdauer verschleißt, selbst bei normaler Benutzung.

Verwenden Sie aus Sicherheitsgründen nur Originalteile von Tavo Pets.

Prüfen Sie regelmäßig, ob alles richtig funktioniert. Verwenden Sie das Produkt nicht länger, falls Teile verschlissen oder beschädigt sind oder fehlen, und wenden Sie sich zur Unterstützung an Tavo Pets (Seite 6).

¡Importante!
Conserve estas
instrucciones
por si tuviera que
consultarlas en otro
momento:
Léalas atentamente.

Contenido

INFORMACIÓN DEL PRODUCTO	60
GARANTÍA LIMITADA	60
CONTACTO	60
REQUISITOS DE USO DE MASCOTAS	61
ADVERTENCIAS	62
LISTA DE PIEZAS	64
USO DEL PRODUCTO	66
LIMPIEZA Y MANTENIMIENTO	74

Información del producto

Número de modelo: _____

Fabricado el (fecha): _____

GARANTÍA LIMITADA

Para obtener información acerca de la garantía limitada, visite:
www.tavopets.com/warranty

CONTACTO

Para obtener información sobre piezas de repuesto y servicio técnico, o para resolver dudas acerca de la garantía adicional, póngase en contacto con nuestro departamento de atención al cliente.

En EE. UU.:

Tavo Pet Essentials
70 Thousand Oaks Blvd
Morgantown, PA 19543
info.usa@tavopets.com
www.tavopets.com
1-888-912-0375

En la Unión Europea:

NUNA International B.V.
Van der Valk Boumanweg 178 C,
2352 JD Leiderdorp, Países Bajos

En el Reino Unido:

Allison Baby UK Ltd,
Venture Point, Towers Business Park
Rugeley, Staffordshire, WS15 1UZ

Requisitos de uso de mascotas

Este transportín es adecuado para usarse con mascotas con un peso de hasta 24,9 kg/55 lb.

ADVERTENCIAS

Si no sigue las advertencias e instrucciones que se exponen a continuación, podría provocar graves lesiones o, incluso, la muerte.

NUNCA utilice este transportín con un niño.

NO utilice el transportín con una mascota que pese más de 24,9 kg/55 lb.

NO permita que haya más de una mascota en el transportín cuando lo utilice en un vehículo.

Si utiliza el transportín en casa con más de una mascota, el peso combinado de las mascotas **NO DEBE** superar el límite de peso del transportín.

NO deje el transportín en el vehículo cuando no esté instalado, aunque esté desocupado. En caso de accidente, podría actuar como un proyectil y provocar lesiones.

NO siga utilizando o el transportín si se ha visto envuelto en un accidente de tráfico moderado o grave. Un accidente puede causar daños no visibles en dichos elementos.

NO utilice la correa del transportín cuando utilice este en el vehículo.

Cuando utilice este transportín en un vehículo, **todos los paneles de malla DEBEN** estar cerrados con cremallera y la **protección contra impactos laterales (SIP) DEBE** estar acoplada en el lateral del transportín junto a la puerta del vehículo.

NO deje la mascota desatendida en el interior de un vehículo.

NO utilice este transportín con animales traviosos. Aunque se trata de un transportín para mascotas bien construido, no aguantará que una mascota sin vigilancia se quede mordisqueando o arañando queriendo salir.

Tavo Pets no se hace responsable de los daños causados por su mascota.

NO realice ningún cambio o modificación en el transportín que no se especifique en este manual.

Use solamente piezas y accesorios originales de Tavo Pets.

El transportín no está diseñado para viajar en avión.

NO deje el transportín expuesto cerca de una fuente que desprenda demasiado calor como, por ejemplo, un radiador o una chimenea, ni lo guarde en un lugar húmedo.

Compruebe periódicamente que todas las piezas funcionan correctamente y que no están dañadas ni rotas. Para piezas de recambio, póngase en contacto con Tavo Pets.

Instrucciones de seguridad

1. Lea este manual de usuario completamente y consérvelo en un lugar seguro por si tiene que consultarlo en otro momento.
2. Antes de cada viaje, asegúrese de que la carga está bien sujeta y no supera el peso especificado por el fabricante. El peso total incluye el peso en vacío, los componentes instalados y la carga.
3. Conduzca con precaución, adaptando su estilo de conducción a las condiciones de la carretera y respete en todo momento las normas de tráfico.

Lista de piezas

Asegúrese de que están disponibles todas las piezas antes de montar el producto. Si alguna pieza falta, póngase en contacto con Tavo Pets (página 6). No se necesita ninguna herramienta para el montaje.

- 1 Asa
- 2 Parte superior del transportín
- 3 Base
- 4 Anclajes inferiores
- 5 Hebilla macho de la correa de fijación
- 6 Anilla de la protección contra impactos laterales (SIP) (superior)
- 7 Anilla de la protección contra impactos laterales (SIP) (inferior)
- 8 Correa de transporte (con bolsa de almacenamiento)
- 9 Protección contra impactos laterales (SIP)
- 10 Colchón (colchón para comodidad también incluido)
- 11 Bolsa de viaje
- 12 Juego de guías de los anclajes inferiores
- 13 Botón de desbloqueo de la correa de fijación
- 14 Ajustador de correa de fijación
- 15 Correa de fijación (con bolsa de almacenamiento)
- 16 Gancho de la correa de fijación
- 17 Cubierta antipolvo
- 18 Correa de conexión de la correa de fijación

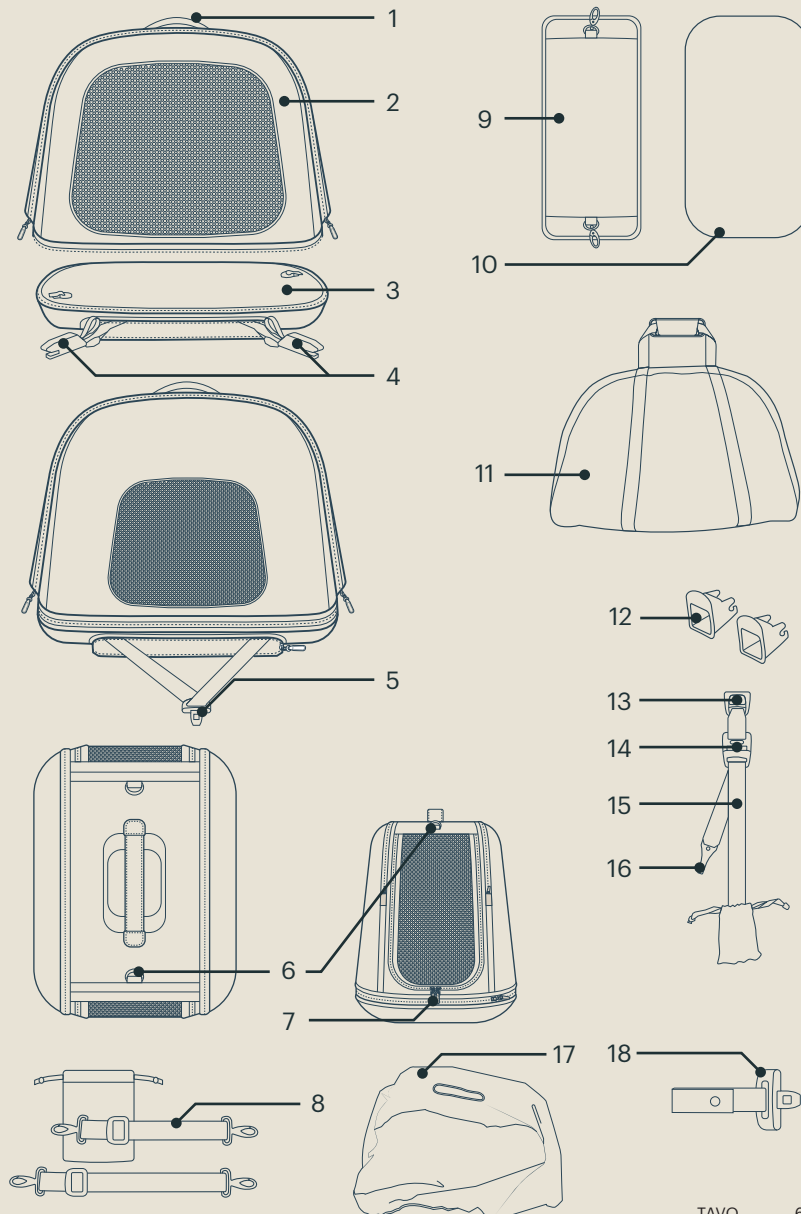

Uso del producto

ENSAMBLADO DEL TRANSPORTÍN

- 1 Desenganche la cubierta del asa y saque el transportín desmontado de la bolsa de transporte.
 - 2 Una con cremallera de los paneles izquierdo y derecho al panel central.
 - 3 Alinee las cremalleras del transportín y de la base y abróchelas juntas completamente.
 - 4 Asegúrese de que la base y el portabebés están bien sujetos.
 - 5 Abra la cremallera de los paneles de los extremos para abrirlos.
- ⚠** Utilice solamente un colchón a la vez en el transportín
- 6 Coloque el colchón en el transportín. El colchón debe quedar nivelado con la parte inferior del transportín.

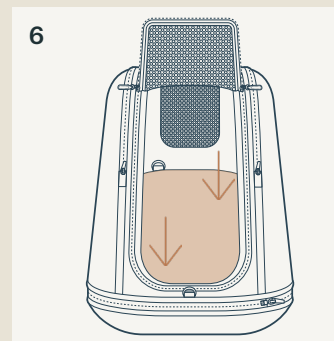
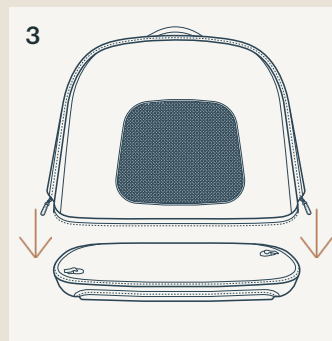
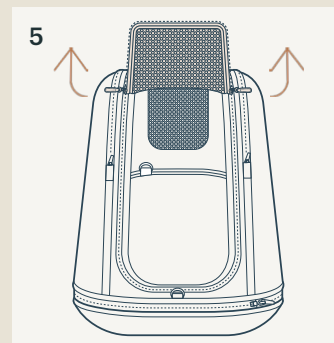
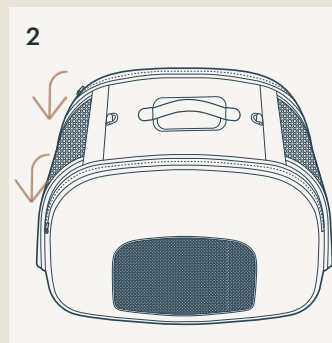
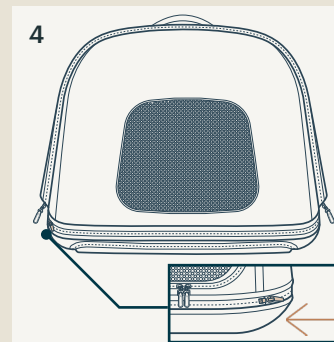
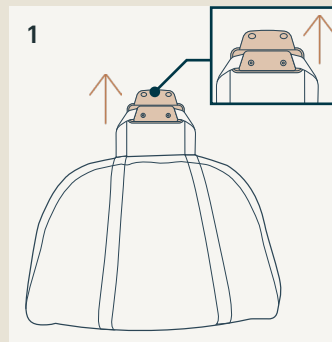

ANCLAJES INFERIORES

- 1 Abra la cremallera para sacar los anclajes inferiores.
- 2 Acople los anclajes inferiores en los puntos de anclaje inferiores del asiento del vehículo.

⚠️ Tenga cuidado de no retorcer la cinta.

CORREA DE FIJACIÓN

- 3 Tome la correa de fijación y acople el gancho de dicha correa al anclaje de la correa de fijación del vehículo.
- 4 Abra la cremallera para sacar la hebilla macho de la correa de fijación.
- 5 Pase la hebilla macho de la correa de fijación POR DEBAJO del asa del transportín.

⚠️ Tenga cuidado de no retorcer la cinta.

- 6 Acople las hebillas macho y hembra de la correa de fijación.

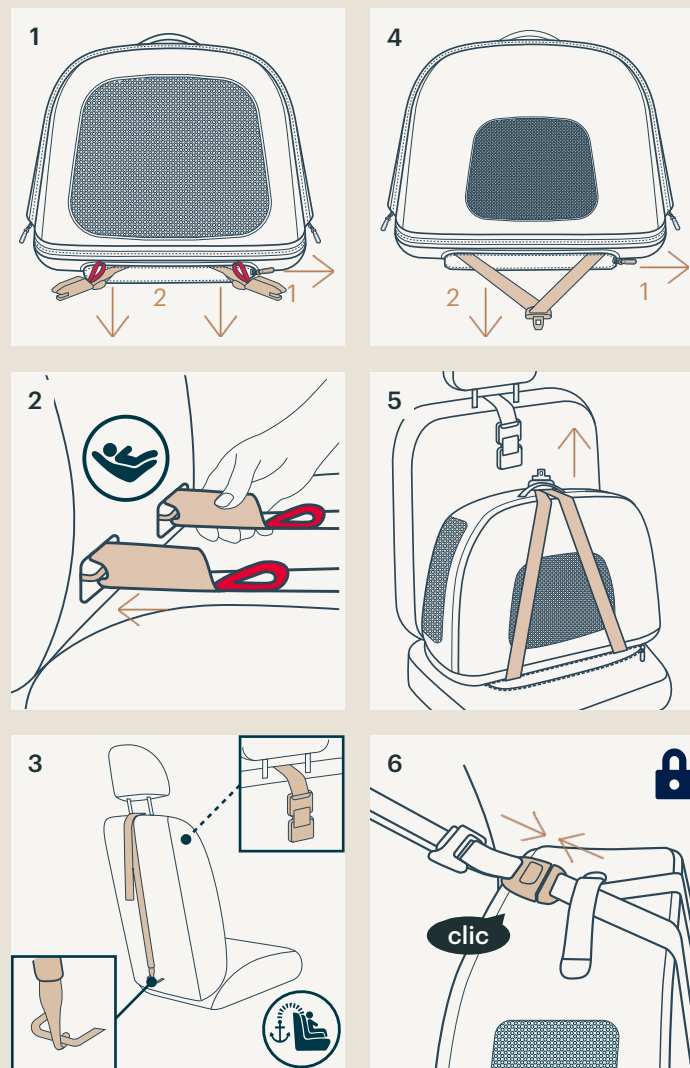

CORREA DE FIJACIÓN

- 1 Tire de la cinta para tensar la correa de fijación.
- 2 Asegúrese de que la correa de fijación esté bien apretada y de que el transportín esté correctamente instalado con la parte inferior tendida sobre el asiento del vehículo, como se muestra en la figura 2.

PROTECCIÓN CONTRA IMPACTOS LATERALES (SIP)

- 3 Acople los cierres de la protección contra impactos laterales (SIP) a las anillas SIP en la parte superior e inferior del panel del extremo de malla.

- ⚠ La protección contra impactos laterales (SIP) DEBE fijarse al lado del transportín que está junto a la puerta del vehículo.
- ⚠ La protección contra impactos laterales (SIP) es para uso exclusivo en vehículos.
- ⚠ Cuando no utilice la protección contra impactos laterales (SIP), guárdela en un lugar seguro para evitar daños.

DESINSTALAR EL TRANSPORTÍN

- 4 Presione el botón de liberación de la correa de fijación para soltar la hebilla macho de la hebilla hembra.
 - 5 La correa de conexión de la correa de fijación puede utilizarse para mantener la hebilla hembra de dicha correa en su sitio cuando no se utilice.
 - 6 Acople la correa de conexión de la correa de fijación y la hebilla hembra de la correa de fijación. Tire de la cinta para tensar la correa de fijación si es necesario.
- ⚠ Presione el botón de liberación de la correa de fijación para soltarla de su correa de conexión.

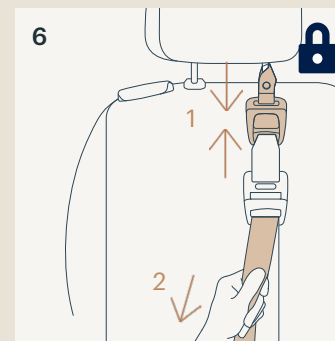
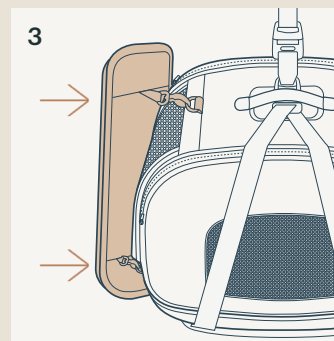
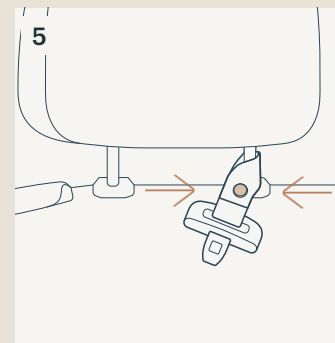
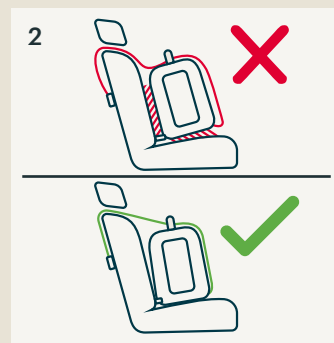
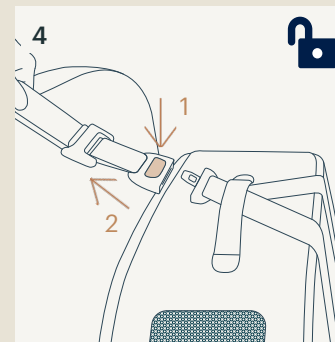
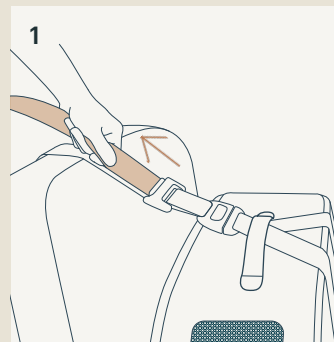

- 1 Retire el gancho de la correa de fijación del anclaje de la correa de fijación del vehículo y guarde esta en la bolsa de almacenamiento para cuando necesita utilizar en otra ocasión.
- 2 Guarde la hebilla macho de la correa de fijación en la base y cierre la cremallera.
- 3 Tire de la cincha roja hacia atrás para liberar los anclajes inferiores.
- 4 Guarde los anclajes inferiores en la base y cierre la cremallera.

ASA

- 5 El transportín se puede levantar con el asa.

CUBIERTA ANTIPOLVO

- 6 Coloque la cubierta antipolvo sobre el transportín, asegurándose de que el asa pase por el orificio de dicha cubierta. La cubierta antipolvo protegerá el transportín de la suciedad cuando no se utilice.

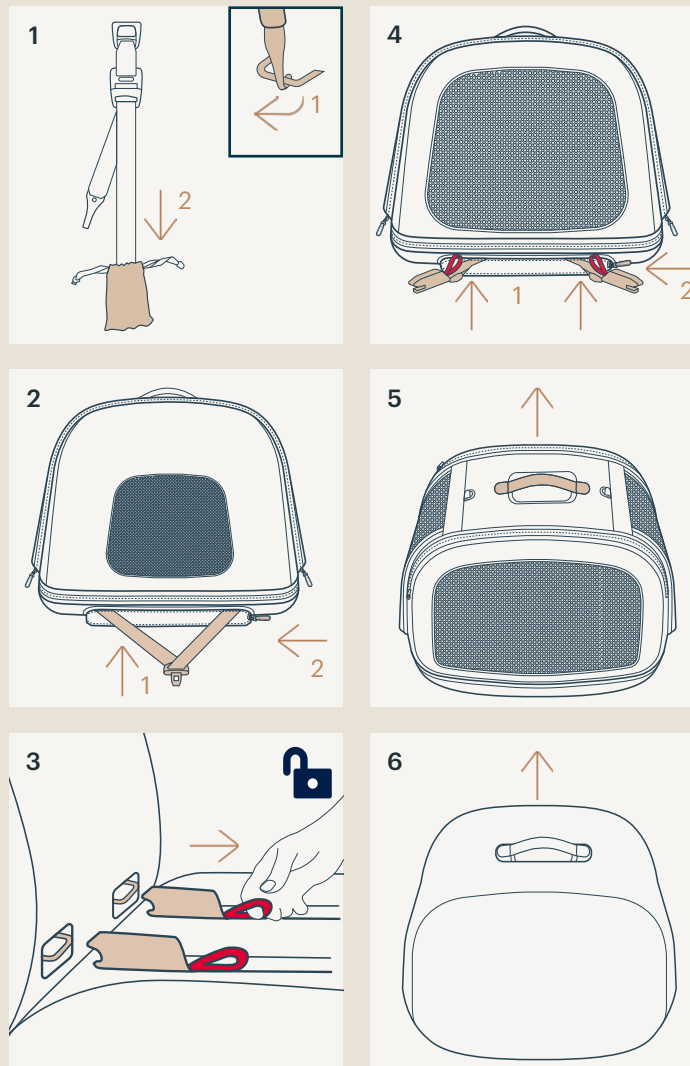

Limpieza y mantenimiento

ES Limpie la estructura, las piezas de plástico y el tejido con un paño húmedo, pero no utilice productos abrasivos ni lejía. No utilice lubricantes con silicona ya que atraerán la suciedad. No guarde el transportín en lugares húmedos.

Desabroche la cremallera del forro y lávelo con agua fría y detergente suave. Séquelos al aire.

Lave los productos para mascotas sin mezclarlos con la ropa para humanos. Cepille los pelos de su mascota que queden en los productos de las mascotas antes de meterlos en la lavadora.

Para garantizar un uso duradero, limpie el transportín con un paño suave y absorbente y deje que se seque completamente después de usarlo en un día lluvioso y antes de guardarlo.

Consulte la etiqueta de cuidados acoplada al transportín para conocer las instrucciones de lavado y secado.

Es normal que la tela se decolore debido a la luz del sol, y se desgaste y se rompa después de un largo periodo de uso, incluso si se utiliza de una forma normal.

Por motivos de seguridad, utilice únicamente piezas originales de Tavo Pets.

Compruebe periódicamente que todo funciona correctamente. Si alguna pieza está rota, partida o falta, deje de utilizar este producto y póngase en contacto con Tavo Pets para obtener ayuda (página 6).

Importante!
Conservare queste
istruzioni per future
consultazioni:
Leggere
attentamente.

Indice

INFORMAZIONI SUL PRODOTTO	78
GARANZIA LIMITATA	78
CONTATTI	78
REQUISITI DELL'ANIMALE DOMESTICO	79
PER L'UTILIZZO	
AVVERTENZE	80
ELENCO DELLE PARTI	82
UTILIZZO DEL PRODOTTO	84
PULIZIA E MANUTENZIONE	92

Informazioni sul prodotto

Numero modello: _____

Prodotto in (data): _____

GARANZIA LIMITATA

Per informazioni sulla garanzia limitata, visitare il sito:

www.tavopets.com/warranty

CONTATTI

Per la sostituzione di parti, manutenzione o domande sulla garanzia, contattare il dipartimento di assistenza al cliente.

Negli Stati Uniti:

Tavo Pet Essentials
70 Thousand Oaks Blvd
Morgantown, PA 19543
info.usa@tavopets.com
www.tavopets.com
1-888-912-0375

Nell'UE:

NUNA International B.V.
Van der Valk Boumanweg 178 C,
2352 JD Leiderdorp, Paesi Bassi

Nel Regno Unito:

Allison Baby UK Ltd,
Venture Point, Towers Business Park
Rugeley, Staffordshire, WS15 1UZ

Requisiti dell'animale domestico per l'utilizzo

Questo trasportino è adatto per animali domestici di peso fino a 55 lb/24,9 kg.

AVVERTENZE

La mancata osservanza delle seguenti avvertenze e istruzioni potrebbe causare lesioni gravi o decesso.

NON utilizzare questo trasportino con un bambino.

NON utilizzare il trasportino con un animale domestico di peso superiore a 55 lb/24,9 kg.

NON consentire la presenza di più di un animale domestico nel trasportino quando lo si utilizza in un veicolo.

Se si utilizza il trasportino in casa con più di un animale domestico, il peso complessivo degli animali **NON DEVE** superare il limite di peso del trasportino.

NON lasciare il trasportino nel veicolo quando è disinstallato, anche se non occupato. In caso di incidente, potrebbe diventare un proiettile e causare lesioni.

NON continuare a utilizzare il trasportino se è stato coinvolto in un incidente automobilistico moderato o grave. Un incidente può causare danni impossibili da notare.

NON utilizzare il guinzaglio del trasportino quando il trasportino viene utilizzato nel veicolo.

Quando si utilizza questo trasportino in un veicolo, la cerniera di **tutti i pannelli in rete DEVE** essere chiusa e la **protezione dagli impatti laterali (SIP) DEVE** essere fissata al lato del trasportino vicino alla portiera del veicolo.

NON lasciare l'animale incustodito nel veicolo.

NON utilizzare questo trasportino con animali dispettosi. Anche se si tratta di un trasportino ben strutturato, non può contenere un animale domestico incustodito lasciato a masticare o graffiare per uscire.

Tavo Pets non è responsabile di eventuali danni causati dall'animale domestico.

NON apportare modifiche al trasportino non specificate nel presente manuale.

Utilizzare esclusivamente parti e accessori originali Tavo Pets.

Il trasportino non è destinato ai viaggi aerei.

NON lasciare il trasportino esposto nei pressi di forti fonti di calore, come ad esempio un radiatore o una fiamma libera, e non conservarlo in luoghi umidi.

Controllare periodicamente per assicurarsi che tutte le parti funzionino correttamente e non siano danneggiate o rotte. Per le parti di ricambio, contattare Tavo Pets.

Istruzioni per la sicurezza

1. Leggere attentamente questo manuale utente e conservarlo in un luogo sicuro per riferimenti futuri.
2. Prima di ogni viaggio, assicurarsi che il carico sia fissato correttamente e non superi il peso specificato dal produttore. Il peso totale include il peso a vuoto, i componenti installati e il carico.
3. Guidare con cautela, adattando lo stile di guida alle condizioni stradali e osservare sempre le norme sulla circolazione stradale.

Elenco delle parti

Assicurarsi che tutti i pezzi siano disponibili prima dell'assemblaggio. Se manca qualche pezzo, contattare Tavo Pets (pagina 6). Per l'assemblaggio non è necessario nessun attrezzo.

- 1 Maniglione di spinta
- 2 Parte superiore del trasportino
- 3 Base
- 4 Ancoraggi inferiori
- 5 Fibbia maschio per imbracatura
- 6 Anello SIP (superiore)
- 7 Anello SIP (inferiore)
- 8 Guinzaglio del trasportino (con borsa di conservazione)
- 9 Protezione da impatto laterale (SIP)
- 10 Materasso (materasso comfort incluso)
- 11 Borsa per il trasporto
- 12 Set guide di ancoraggio inferiore
- 13 Pulsante di sgancio dell'imbracatura
- 14 Regolatore cinghia dell'imbracatura
- 15 Cinghia dell'imbracatura (con borsa di conservazione)
- 16 Gancio dell'imbracatura
- 17 Coperchio antipolvere
- 18 Cinghia di collegamento dell'imbracatura

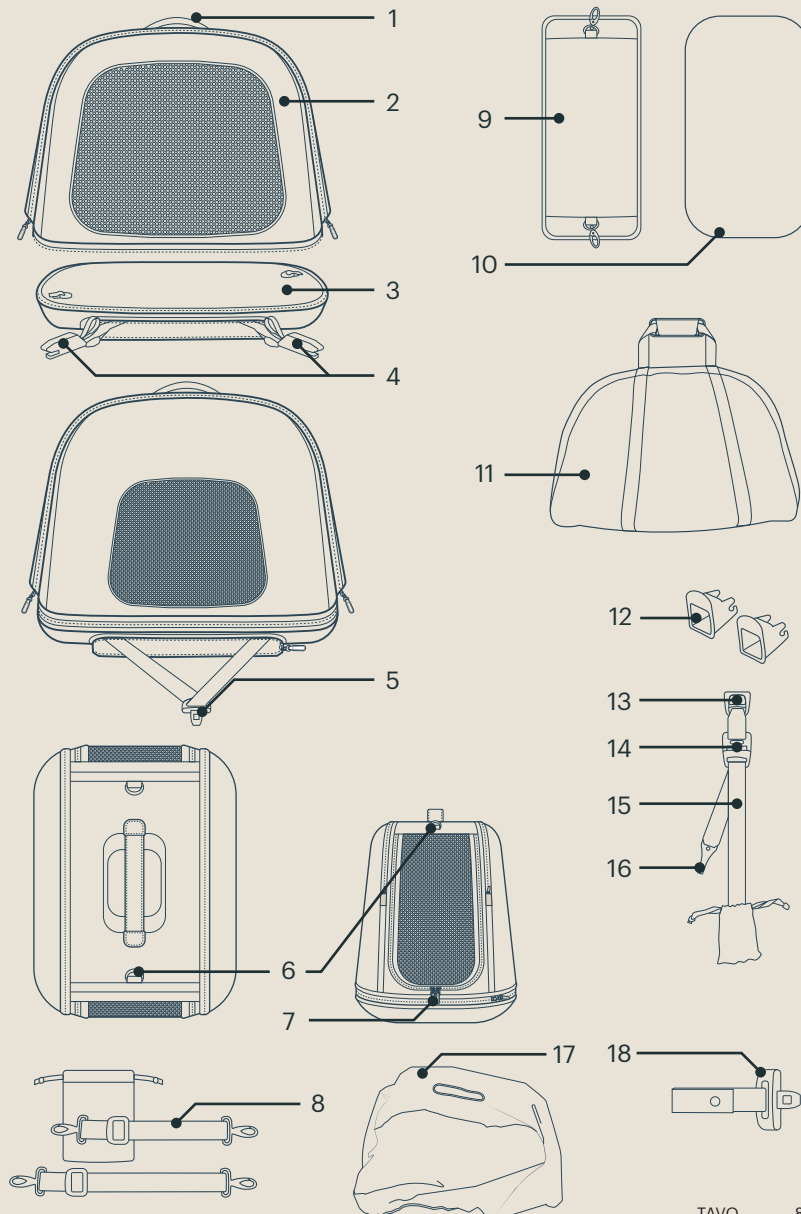

Utilizzo del prodotto

MONTAGGIO DEL TRASPORTINO

- 1 Sganciare il coperchio del maniglione di spinta, quindi estrarre il trasportino smontato dalla borsa per il trasporto.
 - 2 Chiudere la cerniera dei pannelli sinistro e destro sul pannello centrale.
 - 3 Allineare le cerniere sul trasportino e sulla base e chiudere completamente con la cerniera.
 - 4 Assicurarsi che base e trasportino siano fissati correttamente insieme.
 - 5 Aprire la cerniera dei pannelli terminali in rete.
- ⚠** Utilizzare solo un materasso per volta nel trasportino.
- 6 Collocare il materasso nel trasportino. Il materasso deve essere in piano con il fondo del trasportino.

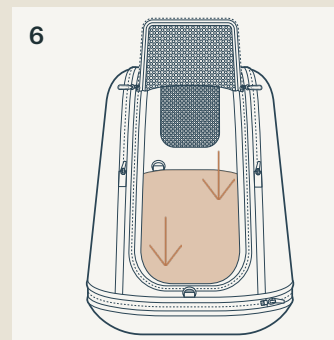
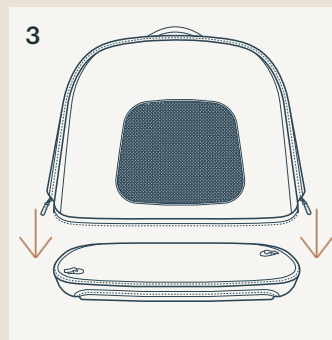
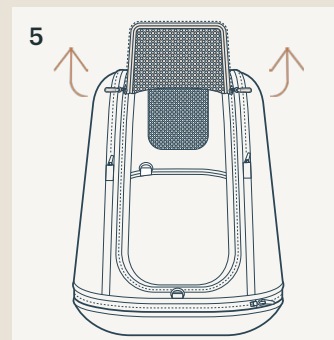
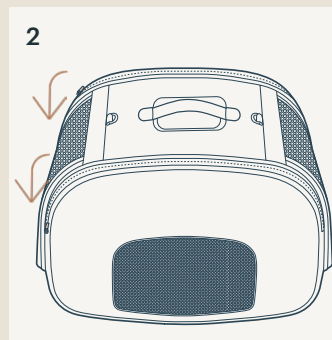
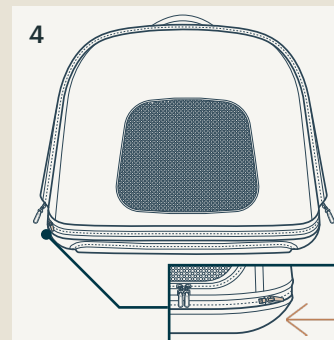
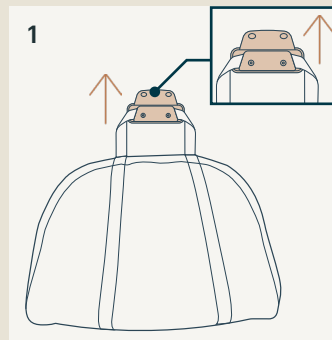

ANCORAGGI INFERIORI

- 1 Aprire la cerniera per estrarre gli ancoraggi inferiori.
- 2 Fissare gli ancoraggi inferiori ai punti di ancoraggio inferiori del sedile del veicolo.

! Prestare attenzione a non attorcigliare la cinghia.

IMBRACATURA

- 3 Prendere la cinghia dell'imbracatura e fissare il gancio di sicurezza all'ancoraggio per l'imbracatura del veicolo.
- 4 Aprire la cerniera per estrarre la fibbia maschio per imbracatura.
- 5 Far passare la fibbia maschio per imbracatura SOTTO il maniglione di spinta del trasportino.

! Prestare attenzione a non attorcigliare la cinghia.

- 6 Fissare la fibbia maschio per imbracatura e la fibbia femmina per imbracatura.

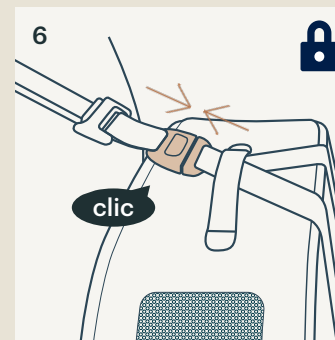
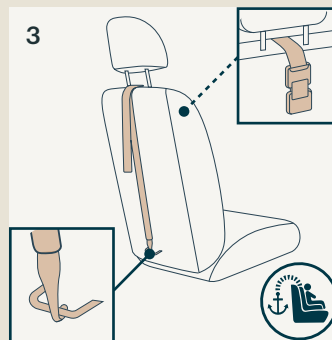
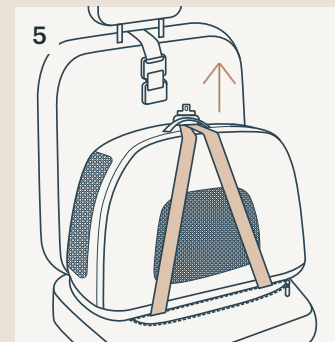
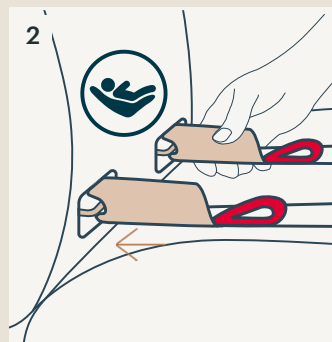
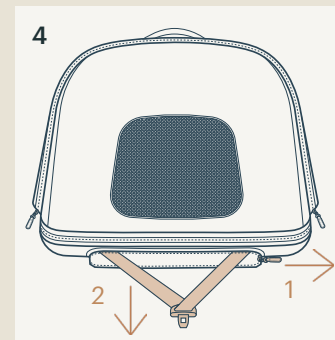
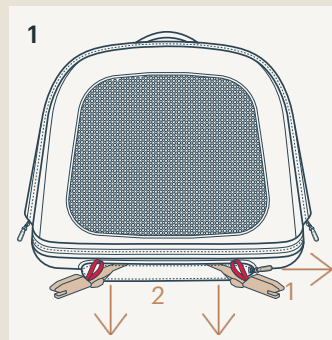

IMBRACATURA

- 1 Tirare la cinghia per stringere la cinghia dell'imbracatura.
- 2 Assicurarsi che la cinghia dell'imbracatura sia stretta saldamente e che il trasportino sia installato correttamente con la parte inferiore appoggiata sul sedile del veicolo, come mostrato nella Figura 2.

PROTEZIONE DA IMPATTO LATERALE (SIP)

- 3 Fissare i dispositivi di fissaggio SIP agli anelli SIP nelle parti superiore e inferiore del pannello terminale in rete.

⚠ La SIP DEVE essere fissata al lato del trasportino vicino alla portiera del veicolo.

⚠ La SIP deve essere utilizzata solo nel veicolo.

⚠ Quando non si utilizza il SIP, conservarlo in un luogo sicuro per evitare danni.

DISINSTALLARE IL TRASPORTINO

- 4 Premere il pulsante di sgancio dell'imbracatura per sganciare la fibbia maschio dell'imbracatura dalla fibbia femmina.

5 La cinghia di collegamento dell'imbracatura può essere utilizzata per tenere in posizione la fibbia femmina dell'imbracatura quando non è in uso.

6 Fissare la cinghia di collegamento dell'imbracatura e la fibbia femmina per imbracatura. Tirare la cinghia per stringere la cinghia dell'imbracatura, se necessario.

⚠ Premere il pulsante di sgancio dell'imbracatura per sganciare l'imbracatura dalla cinghia di collegamento dell'imbracatura.

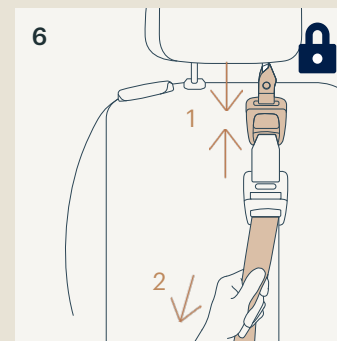
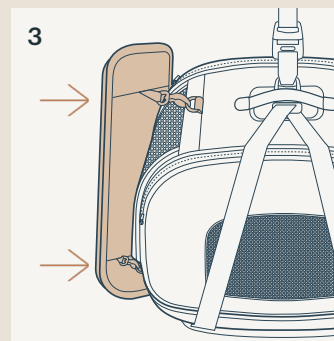
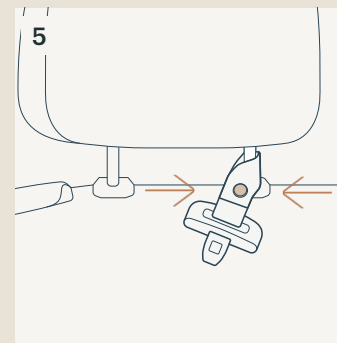
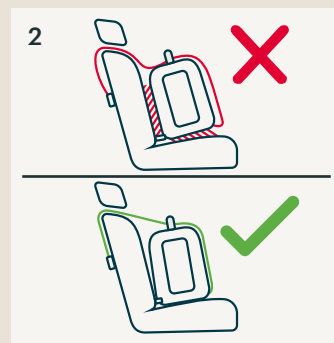
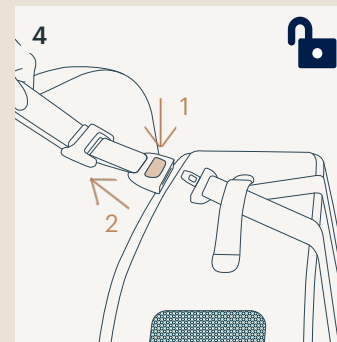
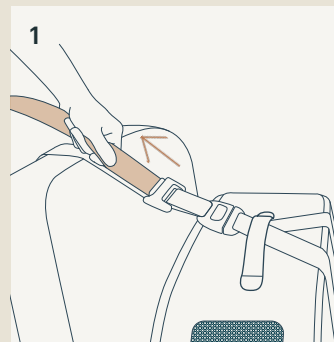

- 1 Rimuovere il gancio dell'imbracatura dall'ancoraggio per imbracatura del veicolo e riporre l'ancoraggio nella borsa di conservazione per un uso futuro.
- 2 Riporre la fibbia maschio dell'imbracatura nella base e chiudere la cerniera.
- 3 Tirare indietro la cinghia rossa per sganciare gli ancoraggi inferiori.
- 4 Riporre gli ancoraggi inferiori nella base e chiudere la cerniera.

MANIGLIONE DI SPINTA

- 5 Il trasportino può essere sollevato tramite il maniglione di spinta.

COPERCHIO ANTIPOLVERE

- 6 Collocare il coperchio antipolvere sul trasportino, assicurandosi che il maniglione di spinta passi attraverso il foro nel coperchio. Il coperchio antipolvere protegge il trasportino dalla sporcizia quando non è in uso.

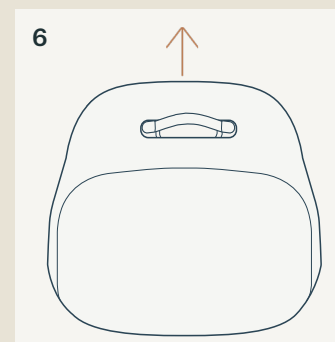
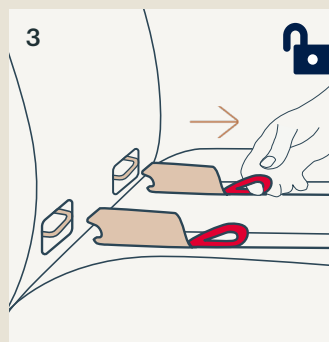
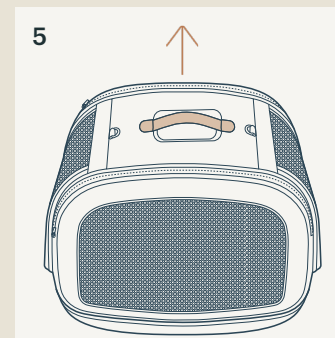
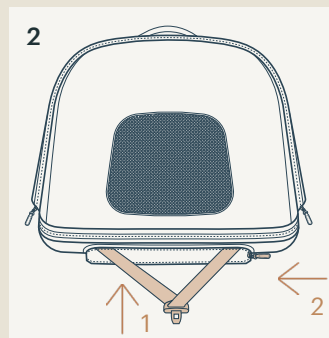
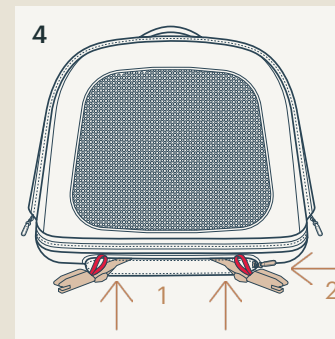
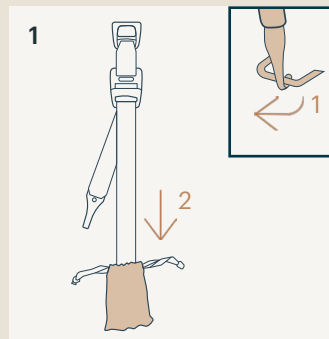

Pulizia e manutenzione

Pulire il telaio, le parti in plastica e il tessuto con un panno umido, ma senza utilizzare prodotti abrasivi o candeggina. Non utilizzare lubrificanti al silicone, in quanto attraggono sporcizia e polvere. Non riporre il trasportino in luoghi umidi.

Aprire la cerniera della fodera e lavare in acqua fredda con un detergente neutro. Asciugare all'aria.

Lavare i prodotti per animali domestici separatamente dal bucato normale. Eliminare eventuali peli prima di mettere il bucato degli animali domestici in lavatrice.

Per assicurare una lunga durata, dopo averlo usato con la pioggia e prima di conservarlo, strofinare il trasportino con un panno assorbente morbido e lasciarlo asciugare completamente.

Fare riferimento all'etichetta sul trasportino per le istruzioni di lavaggio e asciugatura.

È normale che i tessuti si scoloriscano per effetto della luce solare e che presentino tracce di usura dopo un lungo periodo d'uso, anche se utilizzati in modo normale.

Per ragioni di sicurezza, utilizzare soltanto ricambi originali Tavo Pets.

Controllare periodicamente se tutto funziona correttamente. Se alcune parti sono danneggiate, rotte o mancanti, cessare di utilizzare questo prodotto e contattare Tavo Pets per assistenza (pagina 6).

